

Рукоятки крестообразные, аналог DIN 6335, нержавеющая сталь, форма L, с наружной резьбой

Описание товара/фотография продукта



Описание

Материал:

Нержавеющая сталь 1.4308.

Установочный штифт из нержавеющей стали 1.4305.

Поперечный штифт из нержавеющей стали 1.4310.

Исполнение:

Рукоятка крестообразная после дробеструйной обработки.

Установочный штифт и поперечный штифт чистые.

Чертежи

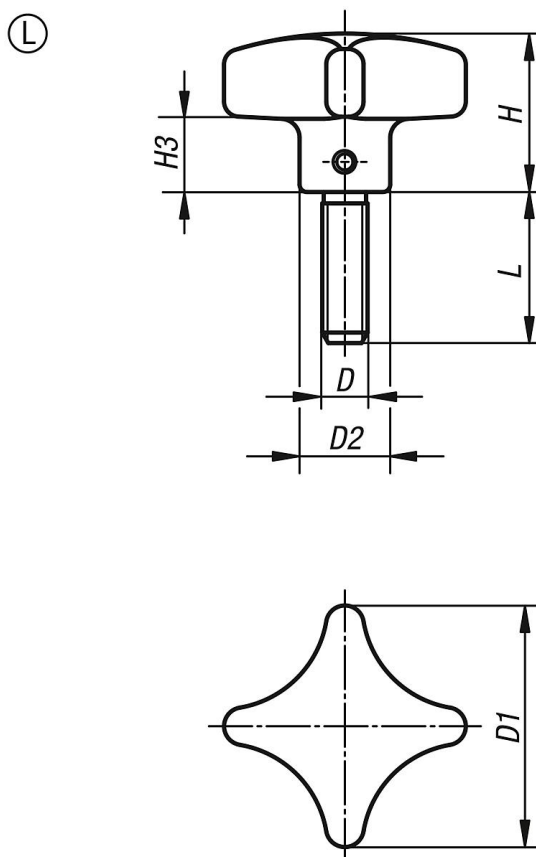

Обзор изделий

Номер заказа	Форма	Поверхность корпуса	D	D1	D2	H	H3	L
K0146.6032063X15	L	отпескоструенный	M6	32	12	21	10	15

Рукоятки крестообразные, аналог DIN 6335, нержавеющая сталь, форма L, с наружной резьбой

Обзор изделий

Номер заказа	Форма	Поверхность корпуса	D	D1	D2	H	H3	L
K0146.6032063X20	L	отпескоструенный	M6	32	12	21	10	20
K0146.6032063X25	L	отпескоструенный	M6	32	12	21	10	25
K0146.6032063X30	L	отпескоструенный	M6	32	12	21	10	30
K0146.6032063X40	L	отпескоструенный	M6	32	12	21	10	40
K0146.6032063X50	L	отпескоструенный	M6	32	12	21	10	50
K0146.6040083X20	L	отпескоструенный	M8	40	14	26	14	20
K0146.6040083X25	L	отпескоструенный	M8	40	14	26	14	25
K0146.6040083X30	L	отпескоструенный	M8	40	14	26	14	30
K0146.6040083X40	L	отпескоструенный	M8	40	14	26	14	40
K0146.6040083X50	L	отпескоструенный	M8	40	14	26	14	50
K0146.6050103X20	L	отпескоструенный	M10	50	18	34	20	20
K0146.6050103X25	L	отпескоструенный	M10	50	18	34	20	25
K0146.6050103X30	L	отпескоструенный	M10	50	18	34	20	30
K0146.6050103X40	L	отпескоструенный	M10	50	18	34	20	40
K0146.6050103X50	L	отпескоструенный	M10	50	18	34	20	50
K0146.6063123X20	L	отпескоструенный	M12	63	20	42	25	20
K0146.6063123X30	L	отпескоструенный	M12	63	20	42	25	30
K0146.6063123X40	L	отпескоструенный	M12	63	20	42	25	40
K0146.6063123X50	L	отпескоструенный	M12	63	20	42	25	50