

## Зажимные эксцентриковые болты с зажимом и упором

### Описание товара/фотография продукта

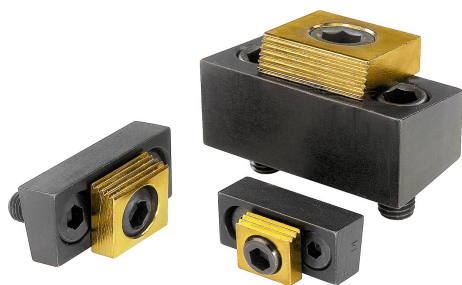

Пример применения многоместного зажима с комбинированными прижимными клещами

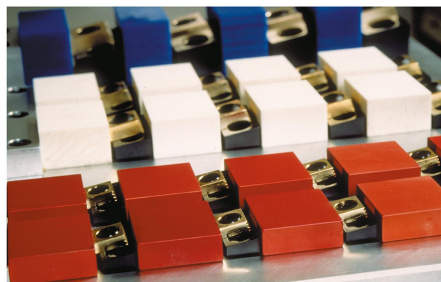

### Описание

#### Материал:

Сталь.

#### Исполнение:

Корпус, из улучшенной стали, вороненый.

Прижимная шайба закалённая и покрытая латунью.

#### Указание:

С помощью зажимного эксцентрикового болта с зажимом и упором можно создавать компактные и многоточечные зажимы.

Для многоточечных зажимов тыльная сторона корпуса может использоваться как упор.

Монтаж преимущественно в паз с  $B +0,05$  мм. Рабочая высота прижимной шайбы может изменяться за счет глубины паза.

### Чертежи

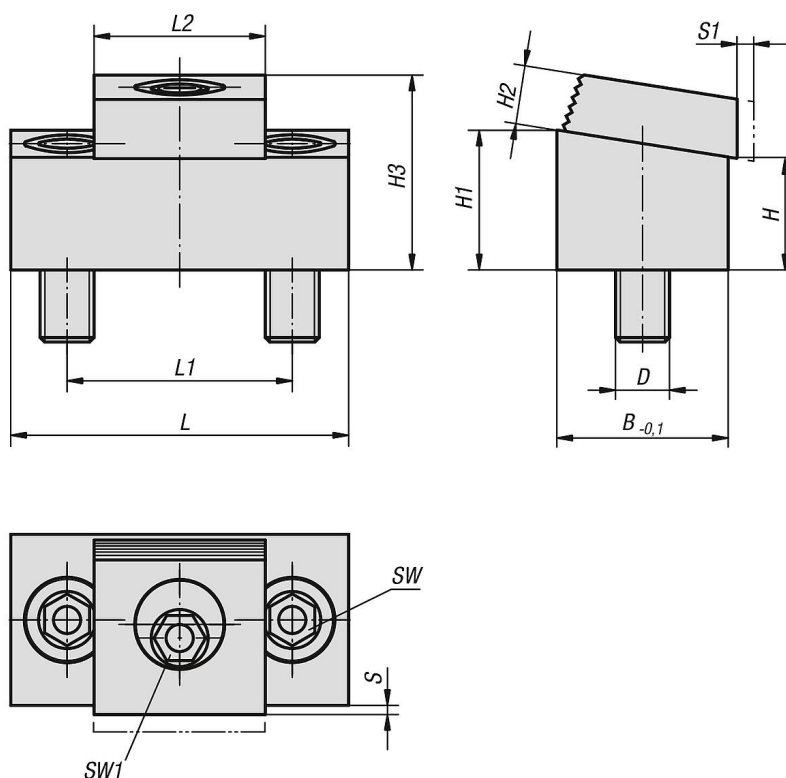

### Обзор изделий

## Зажимные эксцентриковые болты с зажимом и упором

## Зажимные эксцентриковые болты с зажимом и упором

### Обзор изделий

Номер заказа	L	L1	L2	B	H	H1	H2	H3 max.	S	D	S1 (путь зажима)	SW	SW1	Зажимное усилие, кН	Момент затяжки макс. Нм
<b>K0036.08</b>	43,2	25,4	19	19	12,7	15,7	6,4	21,4	1,5	M8	1,6	5	7	8,9	28
<b>K0036.10</b>	54	33,5	25,4	25,4	11,4	15,4	9,7	24,5	1,8	M10	2	7	8	17,8	88
<b>K0036.12</b>	75	50,8	38	38,1	25,5	31,5	13	43	2,05	M12	2,5	10	12	26,7	135