

Otočné upínače, pneumatické, k zašroubování

Popis zboží/obrázky produktu

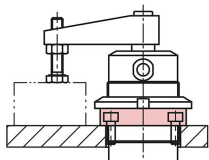

Příklady montáže:



Pomocí závitové příruby a matice do drážky.

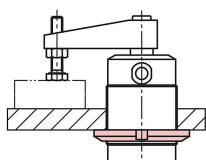

Pomocí matice do drážky zdola.

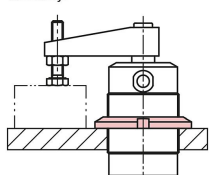

Pomocí matice do drážky shora.

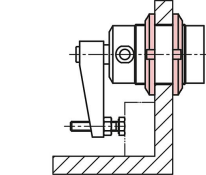

Pomocí dvou matic do drážky.

Popis

Materiál:

Základní těleso z hliníku.

Píst z oceli.

Provedení:

Základní těleso, černé, eloxované.

Píst tvrdě chromovaný.

Upozornění:

Pneumatické otočné upínače k zašroubování se používají u aplikací, u kterých stačí nízké upínací síly nebo když musí být upínací bod volný pro vložení a vyjmutí obrobku.

Na základě konstrukce je možná prostorově úsporná montáž. S pomocí šroubovacího závitu lze otočný upínač výškově seřídit tak, aby byl vhodný k zápusťné montáži v přípravku.

Na základě funkce upínače s dvojnásobným účinkem se píst pomocí tlaku posouvá dolů a nahoru.

Celkový zdvih otočného upínače se skládá z otočného zdvihu a upínacího zdvihu. Na začátku upínání provede upínací rameno otočný zdvih v úhlu 90° dolů. Po tomto pohybu následuje lineární upínací zdvih dolů. Upnutí obrobku se smí provádět výhradně pomocí upínacího zdvihu.

Otočný upínač nesmí být omezen ve svém otočném pohybu. F1 = při max. přípustném provozním tlaku 6 bar.

Otočný upínač k zašroubování lze upevnit pomocí matice do drážky podle DIN 70852 nebo pomocí závitové příruby (K1820).

Otočný upínač musí být provozován pouze s naolejovaným vzduchem.

Včetně šroubu a pružného kroužku k upevnění upínacích ramen, které jsou k dostání jako příslušenství.

Upínací rameno, matice do drážky a závitová příruha nejsou součástí dodávky.

Příslušenství:

K1816 Upínací rameno pro otočný upínač.

K2059 Drážkové matice z oceli DIN 70852.

K1820 Závitová příruha.

Odkaz na výkres:

- 1) Upínání
- 2) Uvolnění
- 3) Otočný zdvih
- 4) Upínací zdvih
- 5) Uvolněno
- 6) Upnuto
- 7) Otáčení doleva
- 8) Otáčení doprava

Otočné upínače, pneumatické, k zašroubování

Výkresy

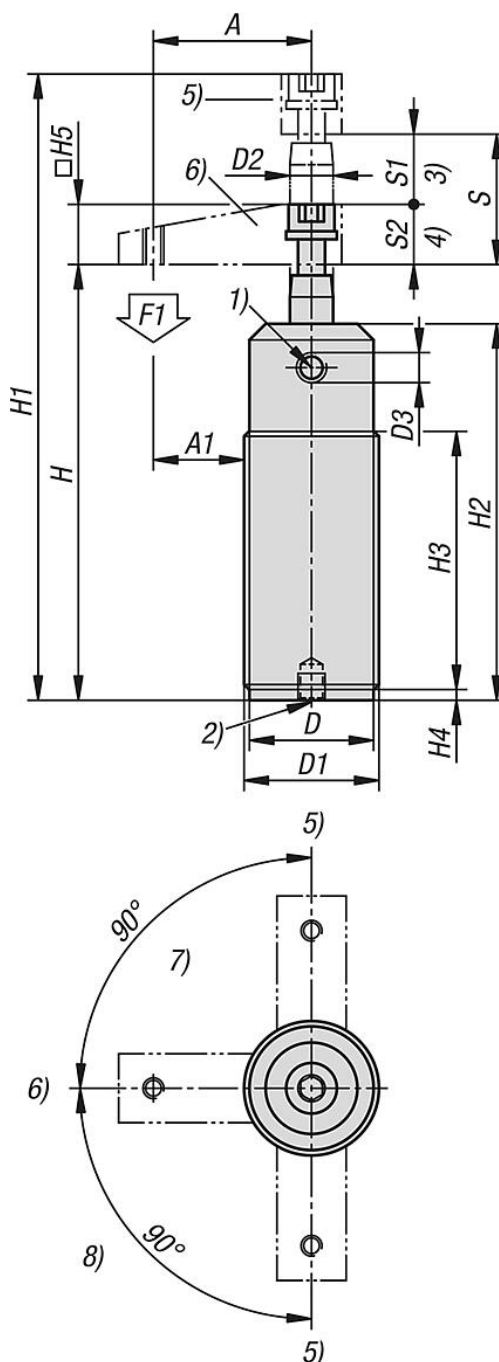

Přehled zboží

Otočné upínače, pneumatické, k zašroubování

Objednací číslo	Velikost	Provedení 2	Typ provedení	A	A1	D	D1	D2	D3	D4
K1814.112	12	k zašroubování	výkyv vpravo	35	22,5	22,5	M25X1,5	8	M5	M5
K1814.116	16	k zašroubování	výkyv vpravo	41	26	27,5	M30x1,5	8	M5	M5
K1814.120	20	k zašroubování	výkyv vpravo	48	30,5	32,5	M35x1,5	12	M5	M8
K1814.125	25	k zašroubování	výkyv vpravo	50	30	38	M40x1,5	14	M5	M8
K1814.132	32	k zašroubování	výkyv vpravo	60	35	48	M50x1,5	16	G1/8	M8
K1814.140	40	k zašroubování	výkyv vpravo	70	42,5	53	M55X1,5	16	G1/8	M8

Otočné upínače, pneumatické, k zašroubování

Přehled zboží

Objednací číslo	Velikost	Provedení 2	Typ provedení	A	A1	D	D1	D2	D3	D4
K1814.150	50	k zašroubování	výkyv vpravo	80	47,5	62	M65X1,5	20	G1/8	M10
K1814.163	63	k zašroubování	výkyv vpravo	90	50	77	M80X1,5	20	G1/8	M10
K1814.212	12	k zašroubování	výkyv vlevo	35	22,5	22,5	M25X1,5	8	M5	M5
K1814.216	16	k zašroubování	výkyv vlevo	41	26	27,5	M30x1,5	8	M5	M5
K1814.220	20	k zašroubování	výkyv vlevo	48	30,5	32,5	M35x1,5	12	M5	M8
K1814.225	25	k zašroubování	výkyv vlevo	50	30	38	M40x1,5	14	M5	M8
K1814.232	32	k zašroubování	výkyv vlevo	60	35	48	M50x1,5	16	G1/8	M8
K1814.240	40	k zašroubování	výkyv vlevo	70	42,5	53	M55X1,5	16	G1/8	M8
K1814.250	50	k zašroubování	výkyv vlevo	80	47,5	62	M65X1,5	20	G1/8	M10
K1814.263	63	k zašroubování	výkyv vlevo	90	50	77	M80X1,5	20	G1/8	M10

Objednací číslo	H	H1	H2	H3	H4	H5	S1	S2	Zdvih S	F1 N
K1814.112	74,9	104,5	70	48	2	12	9	8,6	17,6	40
K1814.116	75	108,5	70	48	2	16	9	8,5	17,5	90
K1814.120	90,5	136,5	85,1	63,1	2	19	12	15	27	120
K1814.125	73	118	70	35	12	16	13	13	26	210
K1814.132	83	132	79	40	15	19	14	14	28	370
K1814.140	87	136	83	45	15	19	14	16	30	650
K1814.150	92	148	87	50	15	25,4	16	16	32	1020
K1814.163	98	153	92	56	15	25,4	16	14	30	1720
K1814.212	74,9	104,5	70	48	2	12	9	8,6	17,6	40
K1814.216	75	108,5	70	48	2	16	9	8,5	17,5	90
K1814.220	90,5	136,5	85,1	63,1	2	19	12	15	27	120
K1814.225	73	118	70	35	12	16	13	13	26	210
K1814.232	83	132	79	40	15	19	14	14	28	370
K1814.240	87	136	83	45	15	19	14	16	30	650
K1814.250	92	148	87	50	15	25,4	16	16	32	1020
K1814.263	98	153	92	56	15	25,4	16	14	30	1720