

## Upínač nízkých obrobků, široký, provedení B

### Popis zboží/obrázky produktu



### Popis

**Materiál:**

Zušlechtěná ocel.

**Provedení:**

Kaleno (33-39 HRC) a brynýrováno.

**Upozornění:**

Pomocí těchto upínačů nízkých obrobků mohou být upínány obzvláště nízké obrobky.

Upínací prvek s účinkem tahu směrem dolů.

Upínací prvek a opěrný držák kompaktně zabudovány do jedné jednotky.

**Odkaz na výkres:**

Rozměr L1 se vztahuje na upnutý stav.

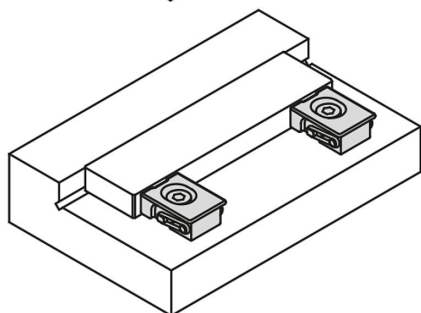
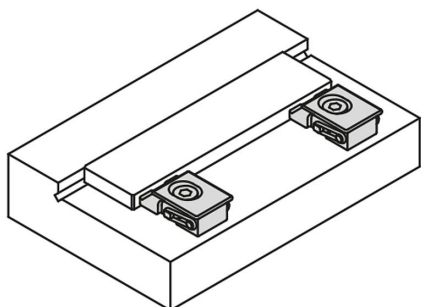

# Upínač nízkých obrobků, široký, provedení B

## Výkresy

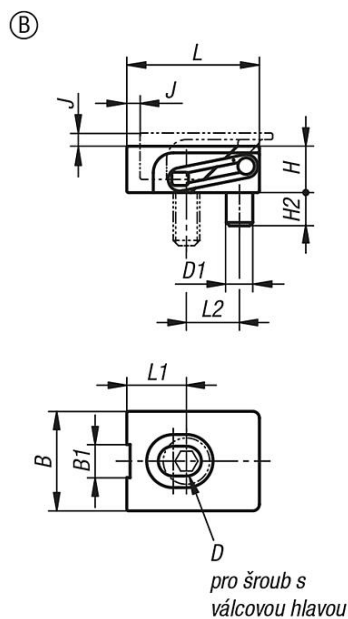

## Informace pro montáž

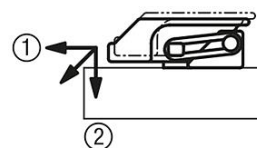
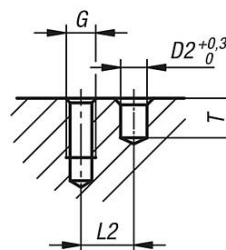

- (Čelisti vytváří přítlak)
- ① Horizontální tlak vůči obrobku
  - ② Vertikální tlak zabraňuje zdvižení obrobku

## Přehled zboží

Objednací číslo	Provedení	B	B1	D1	D2	G	H	H2	J	L	L1	L2	T	Upínací síla max. kN	Utahovací moment max. Nm
K1168.204	B	15	5	4	4	M4	7	5	2	20	9	8	6	2,5	2,7
K1168.205	B	19	7	5	5	M5	9	6	2,5	25	11	10	7	3,5	5,4