

## Upínač nízkých obrobků, úzký, provedení A

### Popis zboží/obrázky produktu



### Popis

**Materiál:**

Zušlechtěná ocel.

**Provedení:**

Kaleno (33-39 HRC) a brynýrováno.

**Upozornění:**

Pomocí těchto upínačů nízkých obrobků mohou být upínány obzvlášť nízké obrobky.

Upínací prvek s účinkem tahu směrem dolů.

Upínací prvek a opěrný držák kompaktně zabudovány do jedné jednotky.

**Odkaz na výkres:**

Rozměr L1 se vztahuje na upnutý stav.

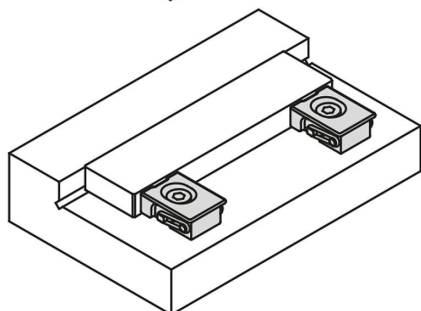
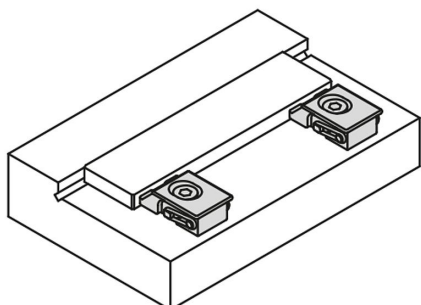

## Upínač nízkých obrobků, úzký, provedení A

### Výkresy

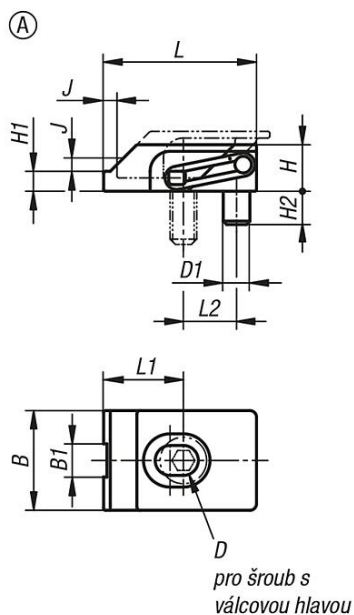

### Informace pro montáž

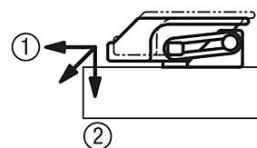
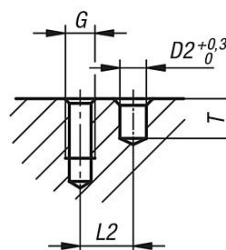

- (Čelisti vytváří přítlak)
- ① Horizontální tlak vůči obrobku
  - ② Vertikální tlak zabraňuje zdvižení obrobku

### Přehled zboží

Objednáací číslo	Provedení	B	B1	D1	D2	G	H	H1	H2	J	L	L1	L2	T	Upínací síla max. kN	Utahovací moment max. Nm
K1168.104	A	15	5	4	4	M4	7	3	5	2	23	12	8	6	2	2,7
K1168.105	A	19	7	5	5	M5	9	4	6	2,5	28	14	10	7	3	5,4