

Přesné seřízení pro stabilizátor obrobku

Popis zboží/obrázky produktu



Popis

Popis výrobku:

Pomocí přesného seřízení lze přesně nastavit vzdálenost mezi obrobkem a opěrným stolem. V případě potřeby lze s jeho pomocí nastavit stabilizátor obrobku s předepnutím na tah nebo tlak.

Materiál:

Ocel.

Provedení:

Adaptační díly, černě oxidovány.

Půlené prvky, nitridovány.

Upozornění:

Pro stabilizátor obrobku systémové velikosti 25 je výhradně zapotřebí přesné seřízení K1187.25120150.

Pro použití přesného seřízení u stabilizátoru obrobku systémová velikost 50 je zapotřebí přesné seřízení K1187.25120150, jakož i adaptér K1187.50 (výrobek se skládá ze 2 adaptérových dílů a jednoho závitového kolíku) na příslušných koncích.

Odkaz na výkres:

1) Válcový šroub DIN EN ISO 4762, M10

Přesné seřízení pro stabilizátor obrobku

Výkresy

Síly velikost systému 25

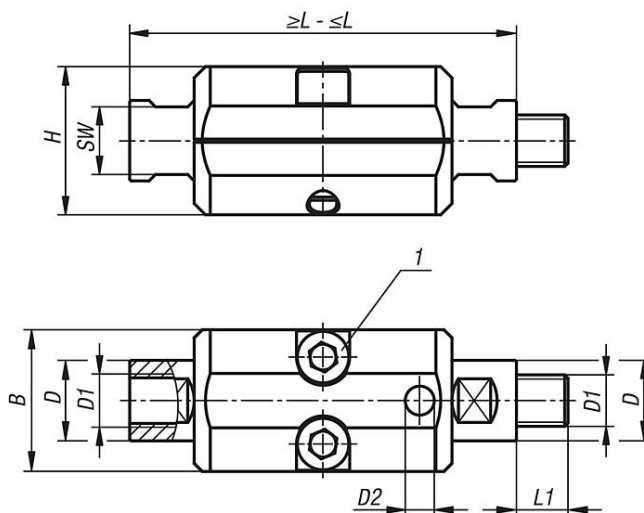

Adaptér pro systémovou velikost 50

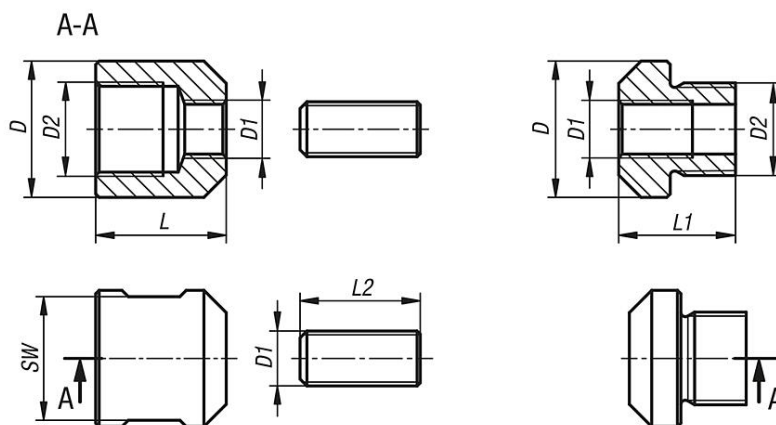

Přehled zboží

Přesné seřízení pro stabilizátor obrobku

Objednací číslo	Název	Velikost	B	D	D1	D2	H	L		L	L1	L2	SW
								min.	max.				
K1187.25120150	Jemné Nastavení	25	44	25	M16x1,5	9	46	120	150	-	16	-	21
K1187.50	Adaptér	50	-	39,7	M16x1,5	M27x2	-	-	-	38	34	35	36