

Excentrické páky z plastu s rychlouzávěrem s plastovým přitlačným kotoučem a zajišťovacím čepem z oceli

Popis zboží/obrázky produktu

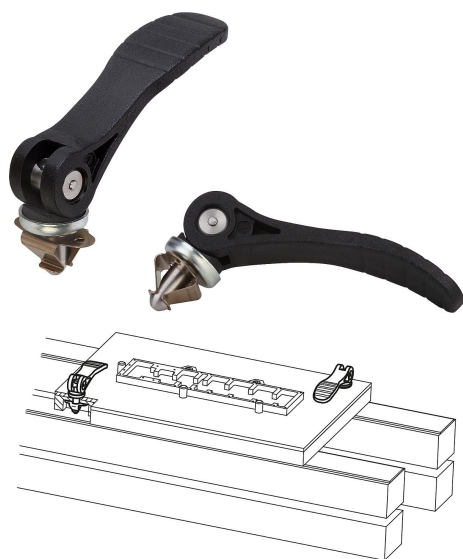

Popis

Materiál, provedení:

Ovládací úchyt a tlačná podložka z umělé hmoty vyztužené skelnými vlákny PA66, černé.

Osový čep z nerezové oceli 1.4305, bez povrchové úpravy.

Aretační čepy z oceli 1.0718, modře pasivovaná.

Pružná svorka, nerezová ocel 1.4310, pasivovaná.

Upozornění:

Zaklesnutím do pružné svorky lze plechový prvek ustavit do polohy. Následující upnutí plechového prvku se uskutečňuje ruční pákou.

Plasty mají tu vlastnost, že u nich při zátěži dochází k tečení (retardaci), což může snižovat upínací sílu.

Výkresy

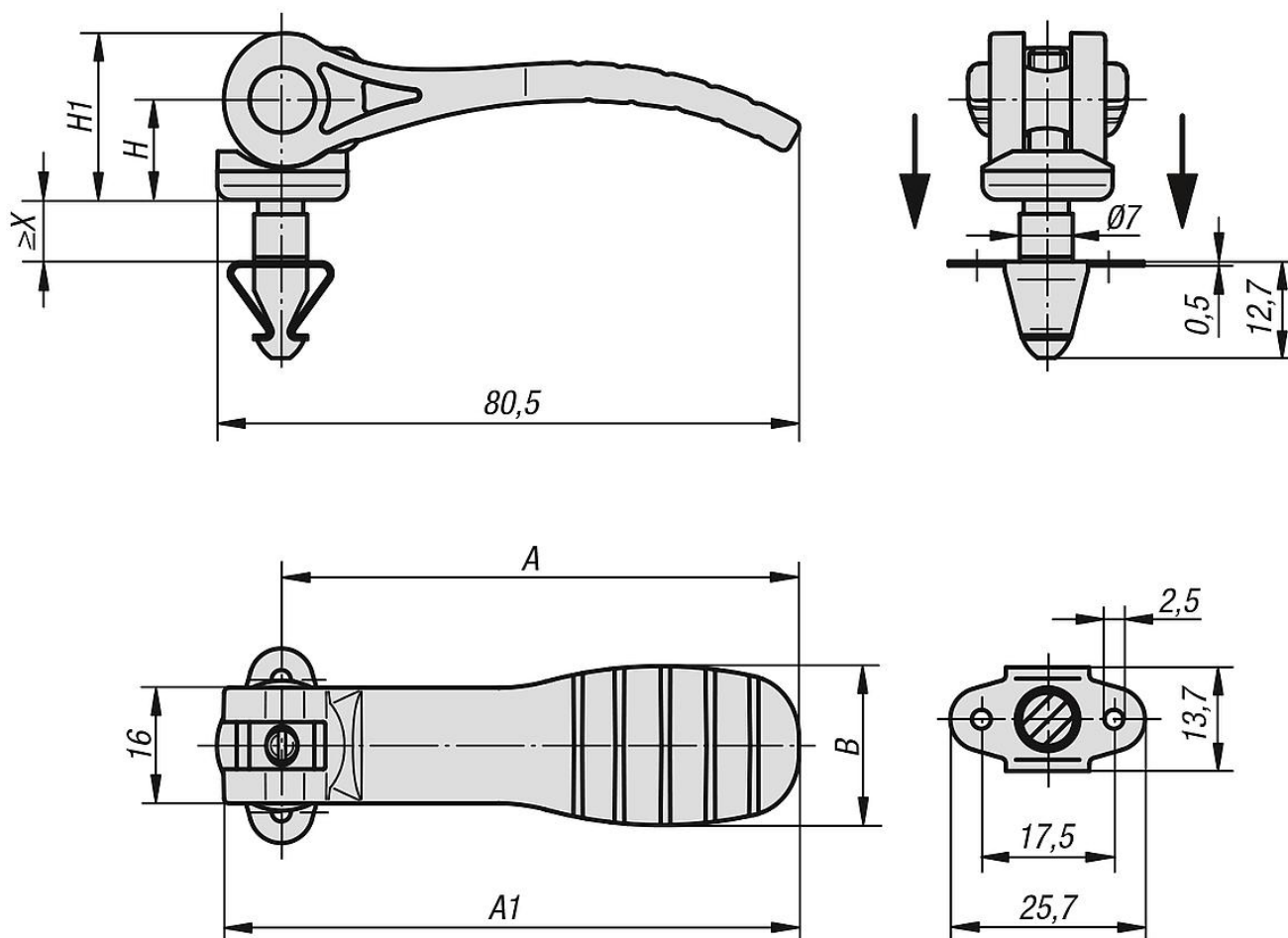

Excentrické páky z plastu s rychlouzávěrem s plastovým přitlačným kotoučem a zajišťovacím čepem z oceli

Výkresy

Vložení zatlačením a
upnutím sklopením

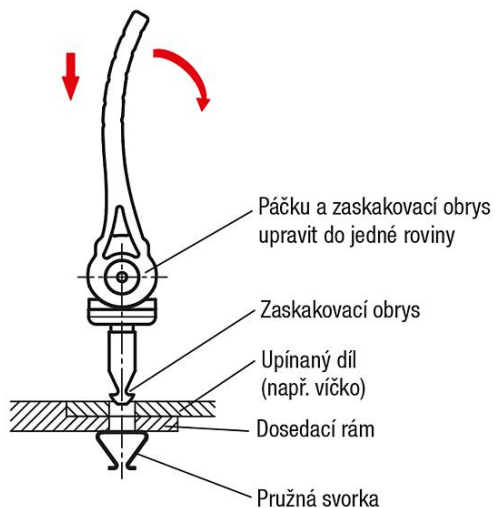

Uvolnění sklopením a otočením

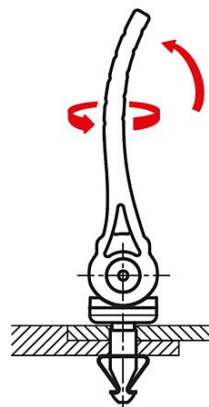

Přehled zboží

Objednací číslo	A	A1	B	H	H1	X Tloušťka materiálu	Přidrzná síla cca N
K0751.121107X2	71,5	79,6	22	14	23,4	1,9 - 2,3	500
K0751.121107X4	71,5	79,6	22	14	23,4	3,9 - 4,3	500
K0751.121107X6	71,5	79,6	22	14	23,4	5,9 - 6,3	500
K0751.121107X8	71,5	79,6	22	14	23,4	7,9 - 8,3	500