

# Přítlačný upínač, provedení C

## Popis zboží/obrázky produktu



### Popis

#### Materiál:

Ocel.

#### Provedení:

Cementováno a bryňováno.

#### Upozornění:

Přítlačný upínač je rychloupínací prvek, pomocí něhož jsou obrobky přitlačeny výklopnými čelistmi pomocí spirálového excentru současně k pevným dorazům i k podložce.

Přítlačný upínač lze pomocí dorazového šroubu a středícího pouzdra (viz obrázek) polohovat a upínat na modulární rástrové desky.

Provedení K0034.006010, K0034.006015, K0034.006030 a K0034.006035 mají 2 oválné vložky z tvrzeného kovu.

#### Upínací síla:

K0034.006... = 3800 N

K0034.010... = 7200 N

## Výkresy

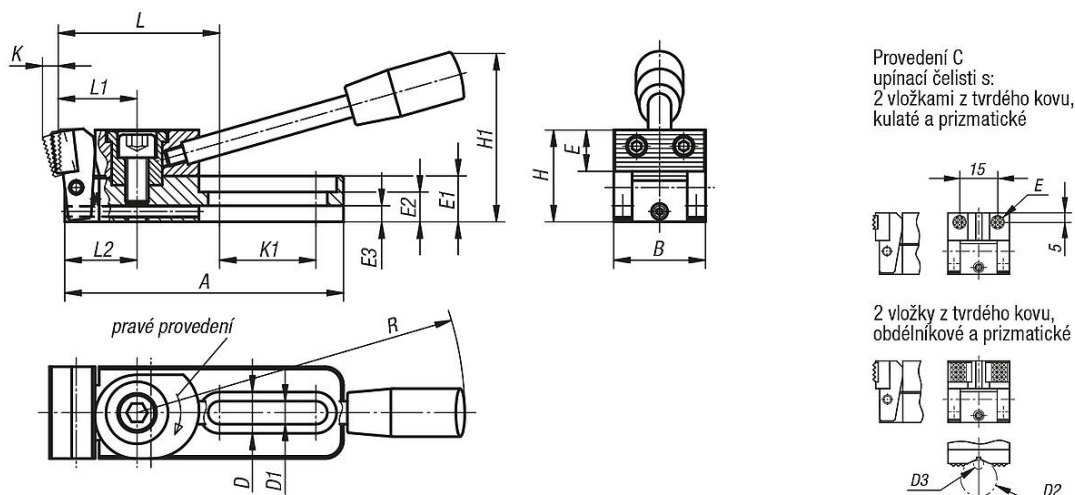

## Přehled zboží

Objednací číslo	Provedení	Provedení 1	A	B	D	D1	D2 max.	D3 min.	E	E1	E2	E3	H	H1	K	K1	L	L1	L2	R	F= Upínací síla N
K0034.006015	C	pravé	78	25	12	6,2	9,5	2,5	ø8	12	8	4	24	45	3,5	26	46,5	22	20	110	3800
K0034.010015	C	pravé	121,5	40	18	10,2	27	4,5	12,7	20	13	7	39	74	5,5	42	73	35	31,5	143	7200
K0034.006035	C	levé	78	25	12	6,2	9,5	2,5	ø8	12	8	4	24	45	3,5	26	46,5	22	20	110	3800
K0034.010035	C	levé	121,5	40	18	10,2	27	4,5	12,7	20	13	7	39	74	5,5	42	73	35	31,5	143	7200

