

## Kliky s otočnou válcovou rukojetí, nerez, s otočnou válcovou úchytkou s lícovaným otvorem

Popis zboží/obrázky produktu



### Popis

#### Provedení:

Bez povrchové úpravy.

#### Upozornění:

Podobné DIN 469.

# Kliky s otočnou válcovou rukojetí, nerez, s otočnou válcovou úchytkou s lícovaným otvorem

Výkresy

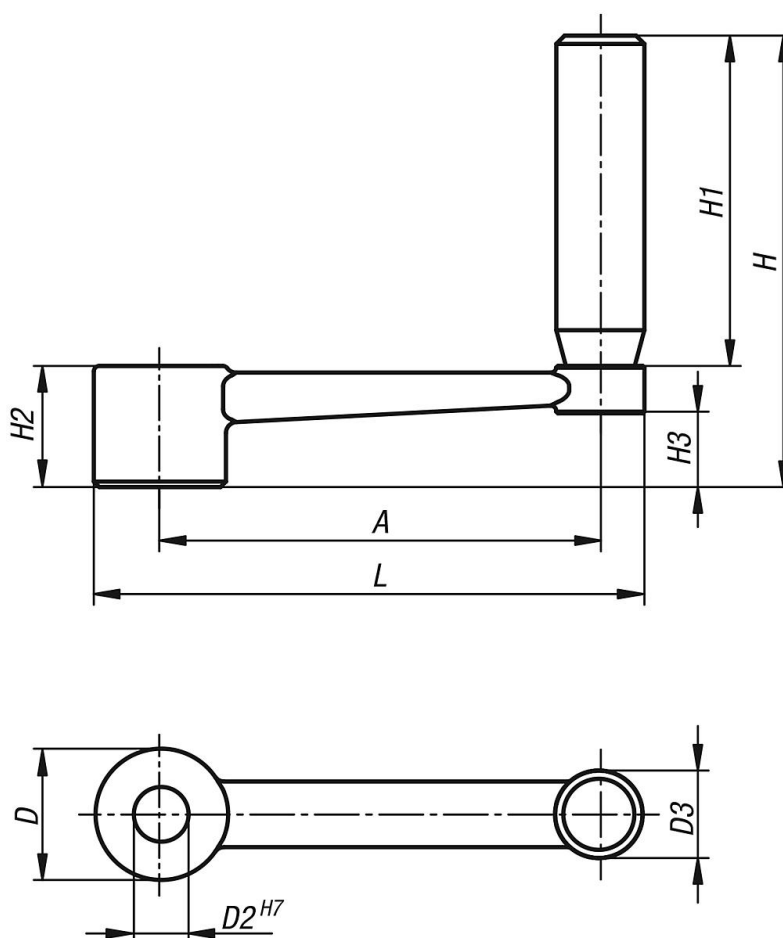

## Přehled zboží

Objednací číslo	Provedení 1	Provedení 2	A	D	D2	D3	D7	H	H1	H2	H3	H4	L
K0999.3110	kalibrováný otvor	bez příčného otvoru	80	24	10	16	-	82	60	22	13,4	-	100
K0999.3212	kalibrováný otvor	bez příčného otvoru	100	28	12	20	-	98	72	26	16	-	124
K0999.3314	kalibrováný otvor	bez příčného otvoru	125	30	14	26	-	118	90	28	15,8	-	153
K0999.3417	kalibrováný otvor	bez příčného otvoru	160	34	17	26	-	122	90	32	19,6	-	190