

Aretační čepy z oceli nebo nerezové oceli, bez nákrůžku, s hříbovitým úchytem

Popis zboží/obrázky produktu



Popis

Materiál:

Ocelové provedení:
Aretační kolík kalený:
Třída pevnosti 5.8.

Nerezové provedení:
Aretační kolík kalený:
Závitové pouzdro 1.4305.
Aretační kolík 1.4034.

Aretační kolík nekalený:
Závitové pouzdro 1.4305.
Aretační kolík 1.4305.

Úchytka hříbovitého tvaru, tmavošedý termoplast.

Provedení:

Ocelové provedení:
Aretační kolík kalený, broušený a brynýrovaný.

Nerezové provedení:
Aretační kolík kalený, broušený a bez povrchové úpravy.
Aretační kolík nekalený, broušený a bez povrchové úpravy.

Upozornění:

Aretační čepy se užívají tam, kde je třeba zabránit změně aretačního nastavení příčnými silami. Teprve až po ručním vysunutí čepu je možné nastavit jinou aretační polohu.

Pro účely našroubování je možné dodat montážní klíč ke šroubu. Ten je třeba zasunout pod uvolněnou hříbovitou úchytku tak, aby jeho kolíky zapadly do drážky v horní části šroubu.

Na vyžádání:

Nadstandardní provedení.

Příslušenství:

Distanční kroužky K0665

Aretační čepy z oceli nebo nerezové oceli, bez nákrůžku, s plastovým, s hříbovitým úchytem

Výkresy

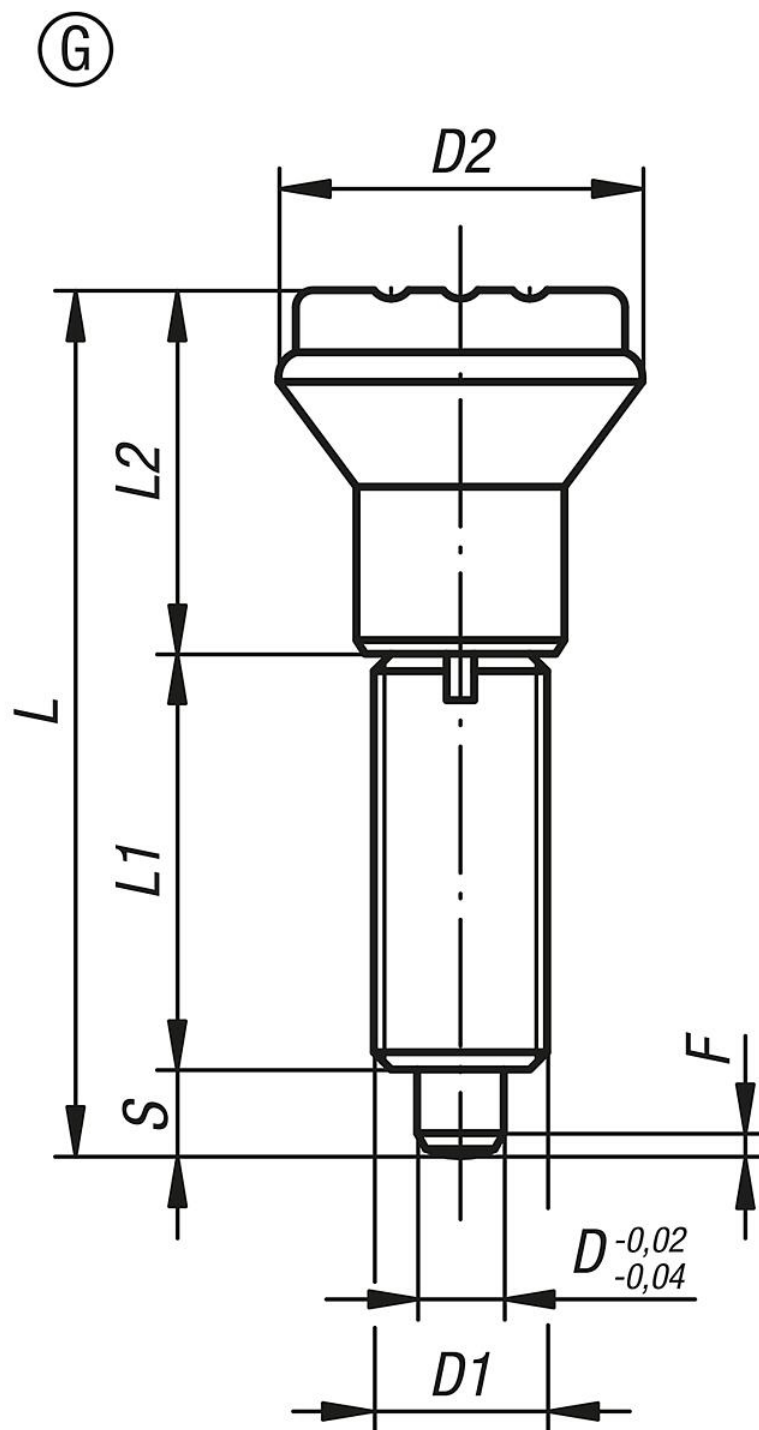

Přehled zboží

Objednací číslo	Provedení	Materiál základního tělesa	Povrch základního tělesa	D	D1	D2	L	L1	L2	Zdvih S	F x 30°	Síla pružiny začátek F1 cca N	Síla pružiny konec F2 cca N	Objednací číslo klíč ke šroubu
K0344.1105	G	ocel	kalená	5	M10x1	21	47	24	18	5	1,3	5	12	K0344.91
K0344.1206	G	ocel	kalená	6	M12x1,5	25	56	28	22	6	1,8	6	14	K0344.92
K0344.1308	G	ocel	kalená	8	M16x1,5	33	74	36	30	8	2,3	15	35	K0344.93
K0344.1410	G	ocel	kalená	10	M20x1,5	33	80	40	30	10	2,8	15	34	K0344.94
K0344.01105	G	nerezová ocel	kalená	5	M10x1	21	47	24	18	5	1,3	5	12	K0344.91
K0344.01206	G	nerezová ocel	kalená	6	M12x1,5	25	56	28	22	6	1,8	6	14	K0344.92

Aretační čepy z oceli nebo nerezové oceli, bez nákrůžku, s plastovým, s hříbovitým úchytem

Přehled zboží

Objednáací číslo	Provedení	Materiál základní těleso	Povrch základního tělesa	D	D1	D2	L	L1	L2	Zdvih S	F x 30°	Síla pružiny začátek F1 cca N	Síla pružiny konec F2 cca N	Objednáací číslo klíč ke šroubu
K0344.01308	G	nerezová ocel	kalená	8	M16x1,5	33	74	36	30	8	2,3	15	35	K0344.93
K0344.01410	G	nerezová ocel	kalená	10	M20x1,5	33	80	40	30	10	2,8	15	34	K0344.94
K0344.11105	G	nerezová ocel	netvrzeno	5	M10x1	21	47	24	18	5	1,3	5	12	K0344.91
K0344.11206	G	nerezová ocel	netvrzeno	6	M12x1,5	25	56	28	22	6	1,8	6	14	K0344.92
K0344.11308	G	nerezová ocel	netvrzeno	8	M16x1,5	33	74	36	30	8	2,3	15	35	K0344.93
K0344.11410	G	nerezová ocel	netvrzeno	10	M20x1,5	33	80	40	30	10	2,8	15	34	K0344.94