

## Výkyvné opěrky

### Popis zboží/obrázky produktu

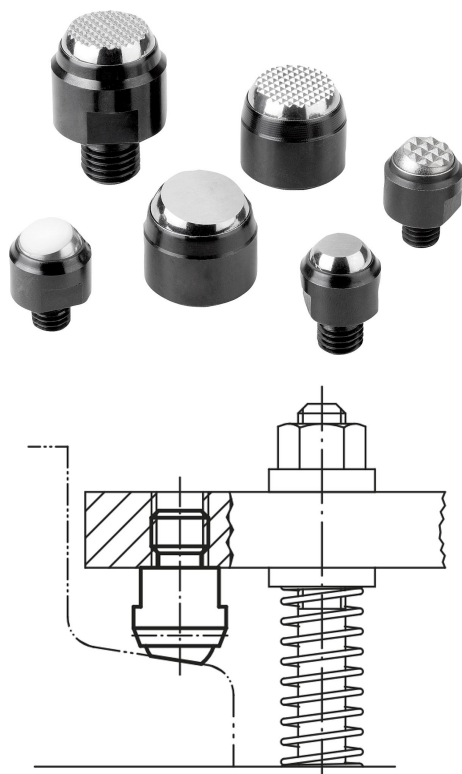

### Popis

#### Materiál:

Korpus ze zušlechtěné oceli  
 Kulička z oceli na valivá ložiska 1.2067.  
 Provedení D: kulička s vložkou z POM.  
 Provedení H: kulička s vložkou z POM.  
 Provedení K: kulička s vložkou z tvrdokovu.  
 Provedení M: kulička z tvrdokovu.

#### Provedení:

Korpus zušlechtěn a fosfátován.  
 Kulička kalena.  
 Provedení M: kulička poniklovaná.

#### Upozornění:

Výkyvné opěrky je možné využít jako zarážky, opěrky a tlačné prvky při výrobě přípravků.

Kulička je jištěna proti protočení.

\* Platí jen pod podmínkou, že je dodržena minimální hloubka otvoru.

#### Odkaz na výkres:

Provedení C: s vnějším závitem, kulička zploštělá, rovná  
 Provedení D: s vnějším závitem, zploštělá kulička, s vložkou z POM  
 Provedení F: s vnějším závitem, kulička zploštělá, s vroubkováním  
 Provedení M: s vnějším závitem, kulička zploštělá, s vložkou z tvrdokovu  
 Provedení G: s lícovaným upnutím, kulička zploštělá, rovná  
 Provedení H: s lícovaným upnutím, zploštělá kulička, s vložkou z POM  
 Provedení J: s lícovaným upnutím, kulička zploštělá, s vroubkováním  
 Provedení K: s lícovaným upnutím, zploštělá kulička, s vložkou z tvrdokovu

# Výkyvné opěrky

## Výkresy

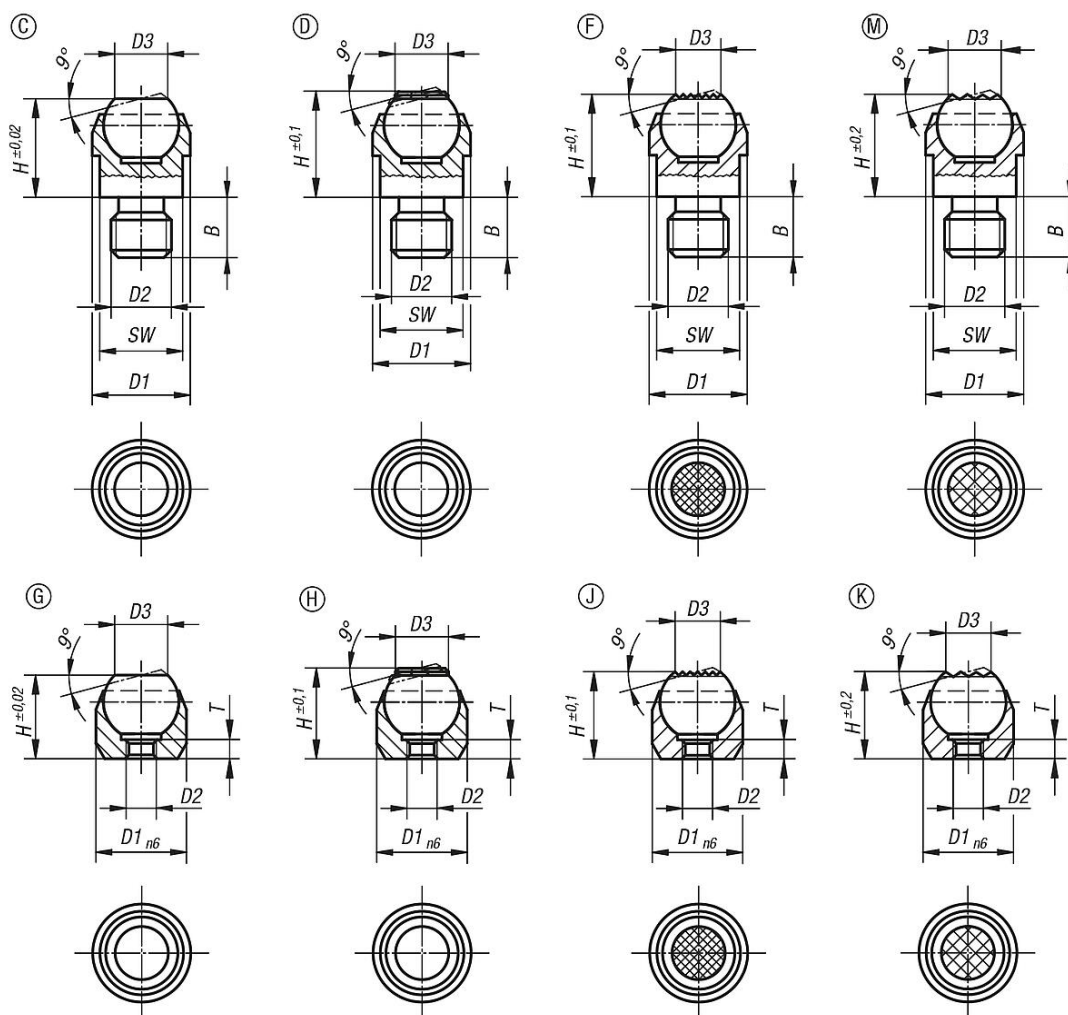

## Přehled zboží

### Provedení C, s vnějším závitem, kulička zploštělá, rovná opěrná plocha

Objednací číslo	Provedení	B	D1	D2	D3	H	Kulička $\varnothing$	SW	Zatžitelnost max. kN (jen při statickém zatížení)
K0282.108	C	8	13	M8	7,2	13	10	11	10
K0282.110	C	10	20	M10	10,5	18	16	17	25
K0282.112	C	12	20	M12	10,5	18	16	17	25
K0282.116	C	16	30	M16	20	27	25	27	90
K0282.120	C	20	50	M20	34,5	35	40	41	165

### Provedení D, s vnějším závitem, zploštělá kulička, s vložkou z POM

Objednací číslo	Provedení	B	D1	D2	D3	H	Kulička $\varnothing$	SW	Zatžitelnost max. kN (jen při statickém zatížení)
K0282.208	D	8	13	M8	7,9	13	10	11	10
K0282.210	D	10	20	M10	12,7	18	16	17	25
K0282.212	D	12	20	M12	12,7	18	16	17	25

### Provedení F, s vnějším závitem, kulička zploštělá, rýhovaná

## Výkyvné opěrky

### Přehled zboží

Objednací číslo	Provedení	B	D1	D2	D3	H	Kulička $\emptyset$	SW	Zatížitelnost max. kN (jen při statickém zatížení)
K0282.308	F	8	13	M8	7,2	13	10	11	10
K0282.310	F	10	20	M10	10,5	18	16	17	25
K0282.312	F	12	20	M12	10,5	18	16	17	25
K0282.316	F	16	30	M16	20	27	25	27	90
K0282.320	F	20	50	M20	34,5	35	40	41	165

### Provedení M, s vnějším závitem, kulička zploštělá, rýhovaná, s vložkou z tvrdokovu

Objednací číslo	Provedení	B	D1	D2	D3	H	Kulička $\emptyset$	SW	Zatížitelnost max. kN (jen při statickém zatížení)
K0282.908	M	8	13	M8	7,7	13,3	10	11	10
K0282.910	M	10	20	M10	12	18	16	17	25
K0282.912	M	12	20	M12	12	18	16	17	25

### Provedení G, se zalícovaným vnějším průměrem, kulička zploštělá, rovná opěrná plocha

Objednací číslo	Provedení	D1	D2	D3	H	T	Kulička $\emptyset$	Montážní otvor	Zatížitelnost max. kN (jen při statickém zatížení)
K0282.403	G	12	M3	7,2	11	3,5	10	$\emptyset$ 12 H7X6 min.	10*
K0282.404	G	18	M4	10,5	17	4,4	16	$\emptyset$ 18 H7X8 min.	25*
K0282.405	G	28	M5	20	25	6,3	25	$\emptyset$ 28 H7X13 min.	90*

### Provedení H, s lícovaným upnutím, zploštělá kulička, s vložkou z POM

Objednací číslo	Provedení	D1	D2	D3	H	T	Kulička $\emptyset$	Montážní otvor	Zatížitelnost max. kN (jen při statickém zatížení)
K0282.503	H	12	M3	7,9	11	3	10	$\emptyset$ 12 H7X6 min.	10*
K0282.504	H	18	M4	12,7	17	4	16	$\emptyset$ 18 H7X8 min.	25*
K0282.505	H	28	M5	19,05	25	6	25	$\emptyset$ 28 H7X13 min.	90*

### Provedení J, se zalícovaným vnějším průměrem, kulička zploštělá, rýhovaná opěrná plocha

Objednací číslo	Provedení	D1	D2	D3	H	T	Kulička $\emptyset$	Montážní otvor	Zatížitelnost max. kN (jen při statickém zatížení)
K0282.603	J	12	M3	7,2	11	3,5	10	$\emptyset$ 12 H7X6 min.	10*
K0282.604	J	18	M4	10,5	17	4,4	16	$\emptyset$ 18 H7X8 min.	25*
K0282.605	J	28	M5	20	25	6,3	25	$\emptyset$ 28 H7X13 min.	90*

### Provedení K, s lícovaným upnutím, zploštělá kulička, s vložkou z tvrdokovu

Objednací číslo	Provedení	D1	D2	D3	H	T	Kulička $\emptyset$	Montážní otvor	Zatížitelnost max. kN (jen při statickém zatížení)
K0282.804	K	18	M4	12,7	17	4	16	$\emptyset$ 18 H7X8 min.	25*
K0282.803	K	12	M3	7,9	11	3	10	$\emptyset$ 12 H7X6 min.	10*
K0282.805	K	28	M5	19,05	25	6	25	$\emptyset$ 28 H7X13 min.	90*