

Stahovací spony s upínacím třmenem

Popis zboží/obrázky produktu

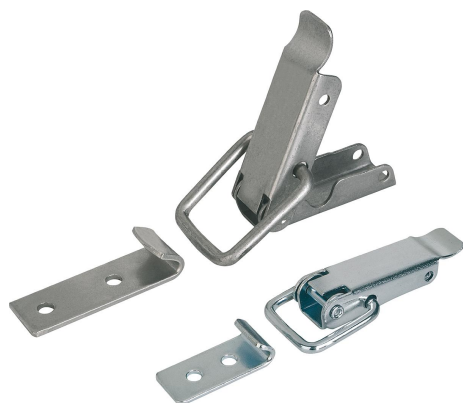

Popis

Materiál:

Ocel nebo nerezová ocel 1.4301.

Provedení:

Pozinkováno, modře pasivováno.

Nerezová ocel, bez povrchové úpravy.

Upozornění:

Stahovací spony s upínacím třmenem pro bezpečné držení a uzavírání klapek, vík nádrží, krytů strojů a podobně. Překročením mrtvého bodu drží pevně i při vibracích. Upínací síla je vytvářena napnutím třmenu.

Pomocí otvoru D2 lze stahovací spony zajistit proti náhodnému otevření nebo je zaplombovat.

Stahovací spony lze přišroubovat nebo přinýtovat.

Protikusy je nutno objednat zvlášť.

Přidrzná síla F1 se vztahuje na stahovací sponu, nikoliv na protikus.

Stahovací spony s upínacím třmenem

Výkresy

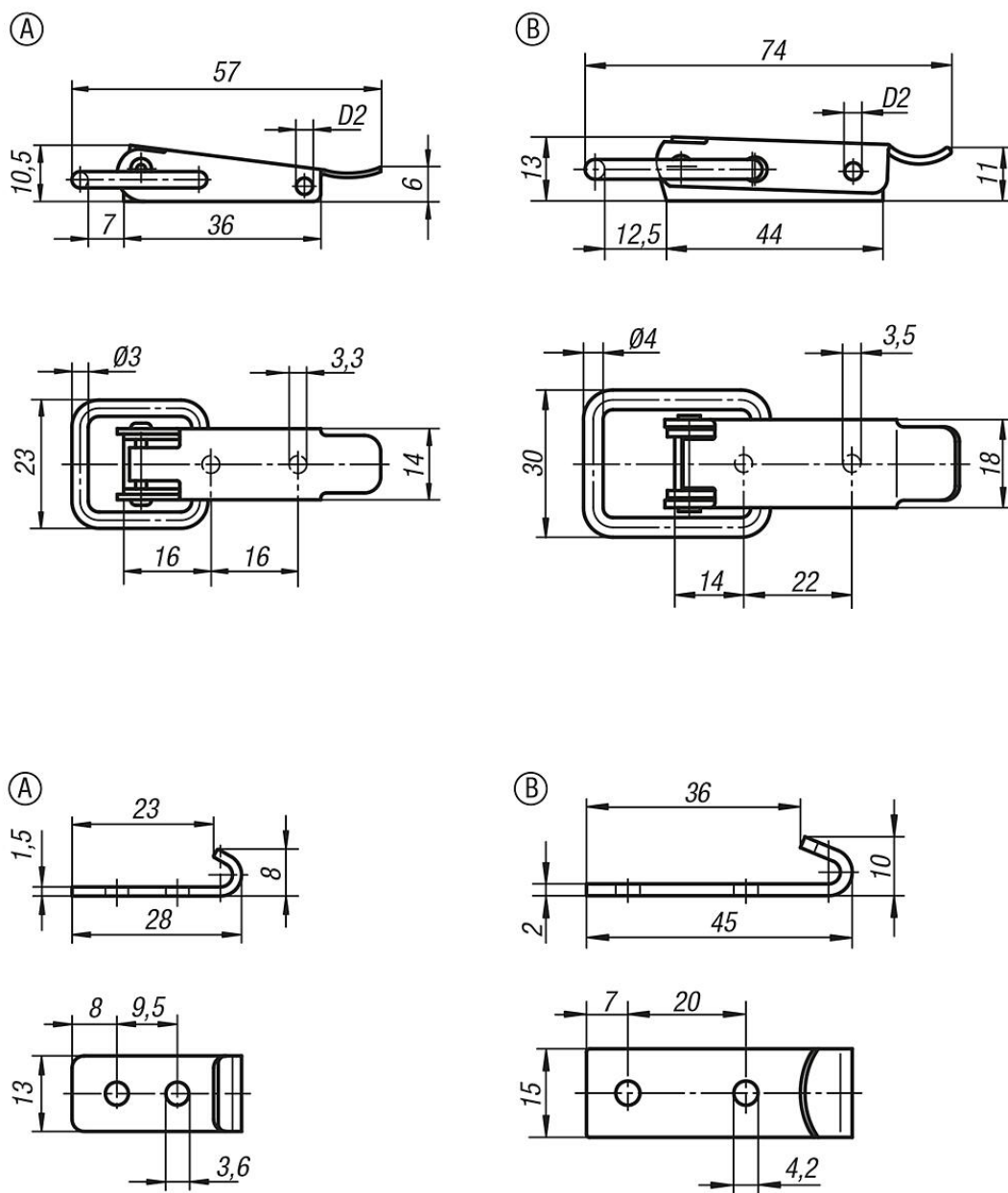

Přehled zboží

Stahovací spony s upínacím třmenem

Objednací číslo ocel	Objednací číslo nerezová ocel	Provedení	D2	Přídržná síla F1 N
K0044.1330571	K0044.1330572	A	2,8	1000
K0044.2350741	K0044.2350742	B	3,2	2000

Protikusy

Objednací číslo ocel	Objednací číslo nerezová ocel	Provedení
K0044.9136281	K0044.9136282	A
K0044.9242451	K0044.9242452	B

