

Прижимные скобы с плавной регулировкой

Описание товара/фотография продукта



Описание

Материал:

Сталь.

Исполнение:

кованный, из улучшенной стали, окрашенный.

Части болтов, класс прочности 8.8.

Указание:

Бесступенчатая прижимная скоба быстро перекрывает различные высоты зажима без дополнительной подкладки и занимает мало места на столе станка. Она рассчитана на самые высокие нагрузки и особенно подходит для зажима режущих и штамповочных инструментов.

Чертежи

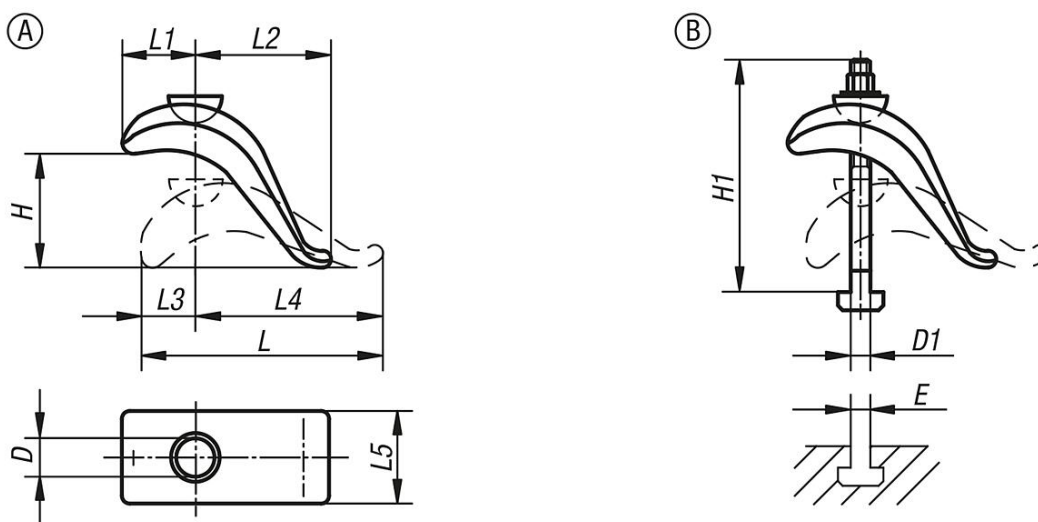

Обзор изделий

Форма А без болта с Т-пазом

Номер заказа	Форма	D	H	L	L1	L2	L3	L4	L5	Зажимное усилие, кН
K1954.010	A	17	75	140	55	60	30	110	50	20,2
K1954.020	A	21	85	175	70	80	40	135	60	37,8

Форма В с болтом с Т-пазом, гайкой и шайбой

Номер заказа	Форма	D	D1	E	H	H1	L	L1	L2	L3	L4	L5	Зажимное усилие, кН
K1954.030	B	17	M12	12	50	125	140	50	80	30	110	50	20,2
K1954.040	B	17	M12	14	50	125	140	50	80	30	110	50	20,2
K1954.050	B	17	M16	16	75	160	140	55	60	30	110	50	37,8
K1954.060	B	17	M16	18	75	160	140	55	60	30	110	50	37,8

Прижимные скобы с плавной регулировкой

Обзор изделий

Номер заказа	Форма	D	D1	E	H	H1	L	L1	L2	L3	L4	L5	Зажимное усилие, кН
K1954.080	B	21	M16	16	65	160	175	70	95	40	135	60	37,8
K1954.100	B	21	M16	18	65	160	175	70	95	40	135	60	37,8
K1954.120	B	21	M20	22	85	200	175	70	80	40	135	60	58,8