

Описание

Материал:

Сталь цементируемая.

Исполнение:

Функциональные поверхности закаленные и шлифованные.

Указание:

Зажимные модули UNILOCK EFM 138 могут устанавливаться на станочные столы, монтироваться в устройствах (пластины, кубы, стойки и т. д.) с выступом или без него и в любом положении.

Зажимной блок UNILOCK EFM 138 особенно подходит для установки в зажимных колонках, при этом зажимные блоки глубоко утапливаются.

При максимальном выступе 11 мм над установочной поверхностью возникают небольшие контуры помех. Это позволяет выполнять оптимальную горизонтальную обработку заготовки.

Пневматическое управление зажимными модулями может осуществляться как по отдельности, так и совместно.

Таким образом, можно создать индивидуальную систему с нулевой точкой. Благодаря модульной конструкции количество и расстояние между зажимными модулями можно оптимально подобрать в соответствии с задачей зажима. Время наладки значительно сокращается и, таким образом, увеличивается время работы машин.

Высокое зажимное усилие обеспечивается при помощи встроенных пружин (узел зажимается без давления).

Разжатие происходит пневматически.

Даже при падении давления или колебаниях подачи сжатого воздуха сохраняется полное усилие втягивания.

Все зажимные модули в стандартной комплектации имеют функцию «Турбо». Короткий импульс воздуха на воздушном патрубке «Турбо» значительно увеличивает обычное усилие втягивания, которое достигается за счет пружин. Это означает, что зажимные модули отлично подходят для обработки резанием в тяжёлых режимах.

Рекомендуется использовать функцию «Турбо» для максимальной силы втягивания.

Применение зажимных болтов UNILOCK в сочетании с крепежными болтами M10, M12, M16 обеспечивает следующее зажимное усилие:

- зажимное усилие (M10) 35 000 Н
- зажимное усилие (M12) 50 000 Н
- зажимное усилие (M16) 75 000 Н

Зажимное усилие с винтом с цилиндрической головкой по DIN EN ISO 4762-12.9.

Зажимные болты разрешается зажимать только в сочетании со смонтированным сменным блоком в зажимном модуле.

Описание товара/фотография продукта

За счет одинакового размера зажимных болтов для всех зажимных модулей и совместимости с 5-осевой системой зажимных модулей 80 обеспечивается разнообразие вариантов применения.

Технические данные:

- Усилие зажима с функцией «Турбо» 20 кН.
- Системное давление: 6 бар, промасленный воздух.
- Точность повторения $\leq 0,005$ мм.
- Диапазон температур от 5° до 60° С.
- Дополнительное подключение для воздуха для очистки.

Преимущества:

- Оптимально для установки в зажимных колонках с небольшой установочной высотой 11 мм.
- Функция «Турбо» в стандартной комплектации.
- Точность повторения $\leq 0,005$ мм.
- Позиционирование с помощью укороченного конуса.
- Большое усилие зажима.
- Оптимизация времени оснастки.

Объем поставки:

- 1 зажимной модуль, включая.
- 6 крепежных винтов.
- 6 защитных колпачков для винтов.
- 2 патрубка для подвода воздуха, $\varnothing 9 \times 1,5$ уплотнительное кольцо круглого сечения.

Принадлежности:

- Зажимной болт K0967.
- Защитные штрелели для зажимных модулей K1010.
- Крышка для защитных модулей K1010.

Обратите внимание:

- Рекомендуемый номинальный диаметр шланга:
- до четырех зажимных модулей — номинальный диаметр шланга 6 мм.
- от пяти зажимных модулей — номинальный диаметр шланга 8 мм.

Принцип действия:

Зажимные модули управляются через соединения на плите основания.

Для обеспечения работы подвижной губки верхняя поршневая камера должна вентилироваться через воздушный патрубок «Турбо».

Это может быть реализовано одним из трех способов:

- 1) Подключение и использование функции «Турбо» в плите основания или зажимной колонке рядом с подключением «Открыть». Таким образом, при необходимости зажимной модуль можно повторно зажать коротким импульсом воздуха. (Рекомендуется)
- 2) Простое отверстие для выхода воздуха из плиты основания / зажимной колонки, которая соединена с подключением функции «Турбо». Нельзя использовать подключение с функцией блокировки для защиты отверстия от грязи, в этом случае необходимо использовать воздухоотводную резьбовую пробку.
- 3) В третьем случае поршневая камера может вентилироваться через отверстие, которое соединяется под плитой основания через поперечную

Описание товара/фотография продукта

канавку. Отверстие должно совпадать с подключением с функцией «Турбо», чтобы была возможна вентиляция.

Указание на чертеже:

- a) бесшланговое подключение со стороны пола (открытие)
уплотнительное кольцо Ø9x1,5
- b) бесшланговое подключение со стороны пола (Turbo)
уплотнительное кольцо Ø9x1,5
- c) центрирующая кромка
- d) система вентиляции

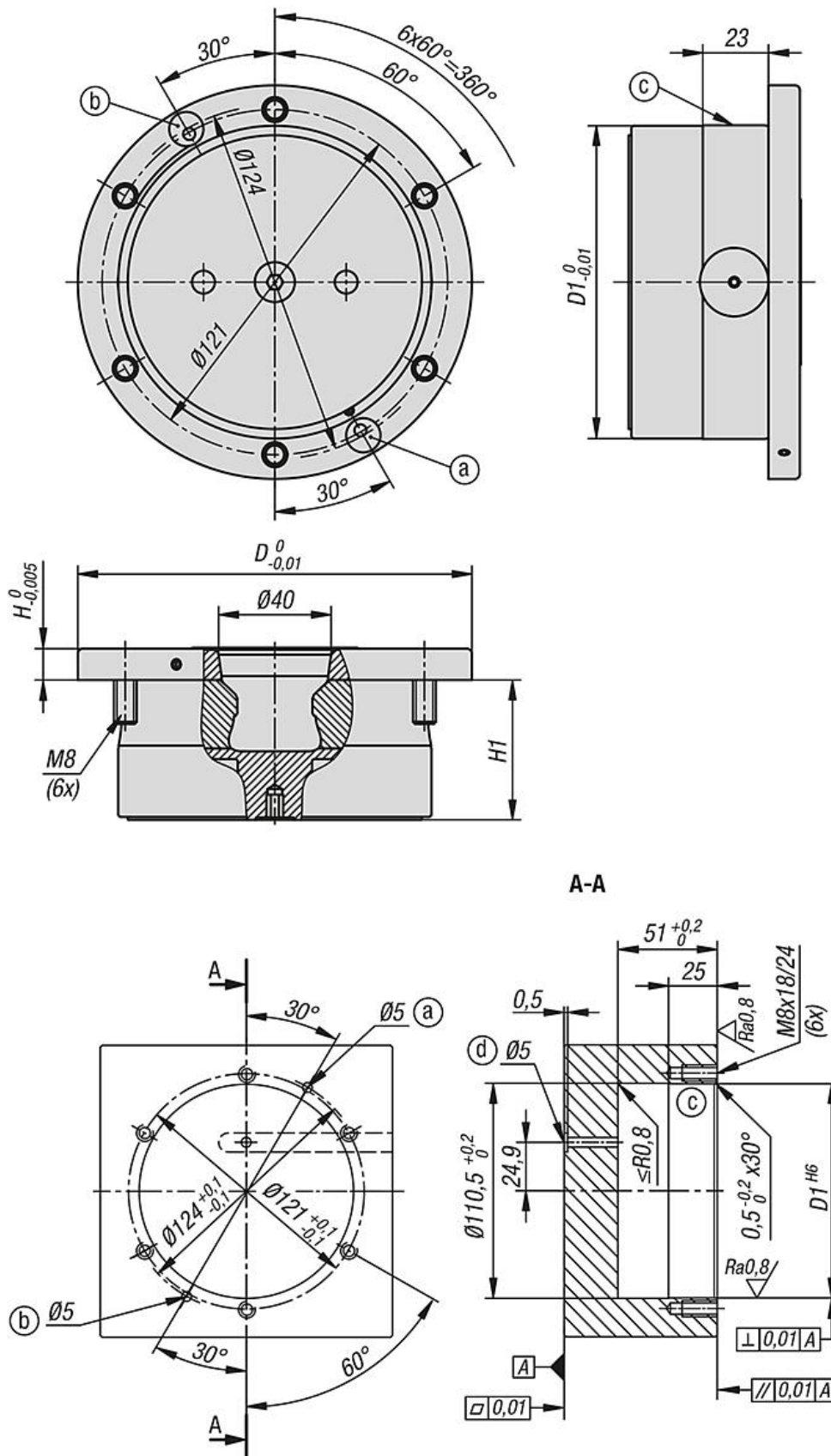

Чертежи

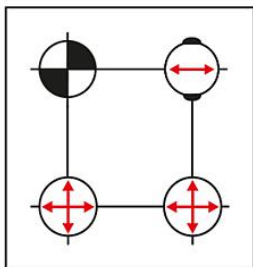

- Центрирующий болт, форма А фиксирует по направлению х и у (референтная точка)
- Компенсирующий болт, форма В фиксирует свободную ось (болт с буртиком)
- Зажимной болт, форма С болт с нижним пределом размера (не обеспечивает функцию центрирования, обеспечивает только функцию зажима)

Обзор изделий

UNILOCK зажимной модуль EFM 138

Номер заказа	D	D1	H	H1	Рабочее давление, бар	Усилие зажима с функцией Turbo кН
K1866.138110	138	110	11	49	6	20