

Диски с консолью для шарнирных оснований из цинкового сплава

Описание товара/фотография продукта



Описание

Материал:

Диск из цинкового сплава.
Плата антискольжения - термопластичный эластомер.

Исполнение:

Диск черный с порошковым покрытием.

Указание:

Шарнирные основания компонуются из диска и ходового винта или шаровой головки. Каждый диск может комбинироваться с любым ходовым винтом или шаровой головкой.

Плата антискольжения поглощает вибрации и предотвращает скольжение шарнирного основания.

Подходящие ходовые винты смотри K0421.

Подходящие шаровые головки смотри K0422.

Указание на чертеже:

Форма С с отверстием для привинчивания без пластины антискольжения

Форма D с отверстием для привинчивания с пластиной антискольжения

Диски с консолью для шарнирных оснований из цинкового сплава

Чертежи

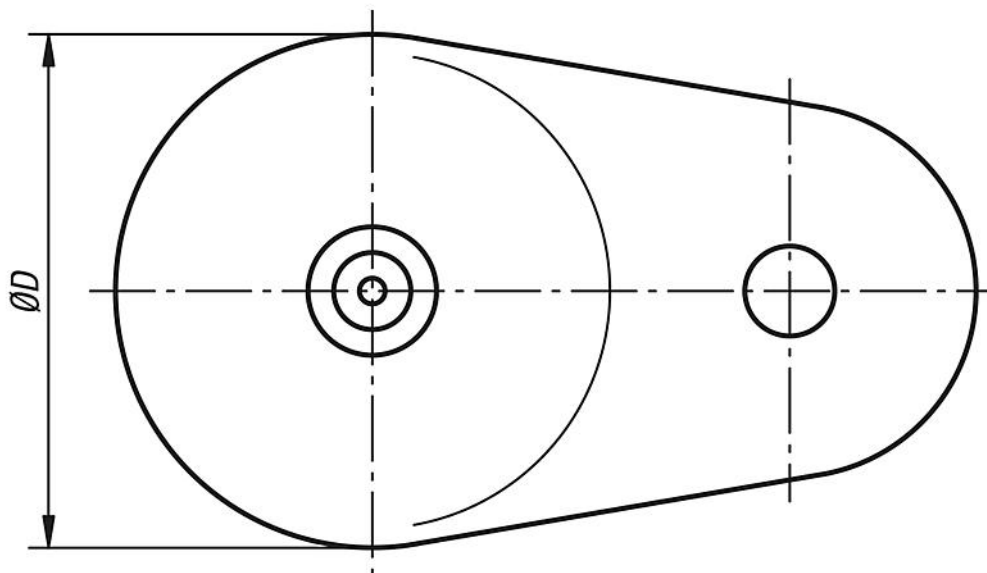
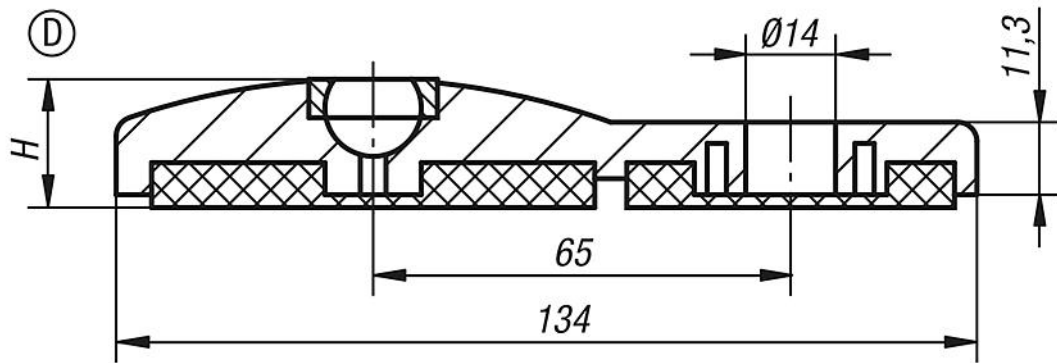
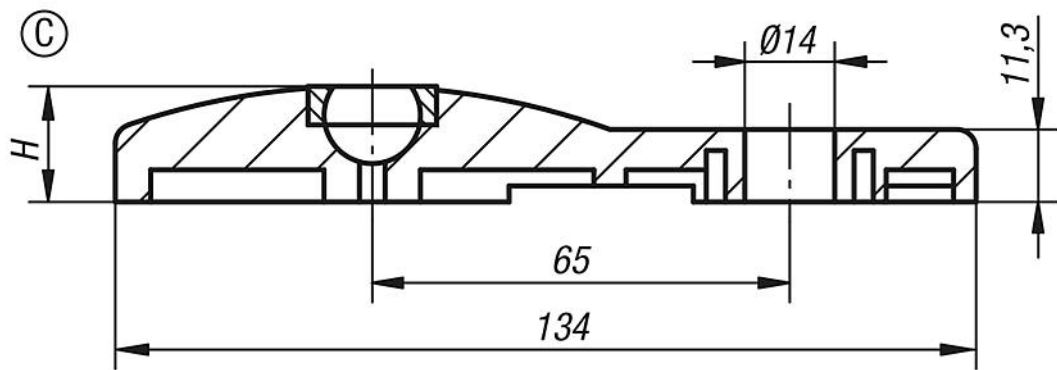

Обзор изделий

Диски с консолью для шарнирных оснований из цинкового сплава

Диски с консолью для шарнирных оснований из цинкового сплава

Обзор изделий

Номер заказа	Форма	D	H	Допустимая нагрузка макс., кН
K0417.30801	C	80	18	30
K0417.40801	D	80	20	30