

Ручки-гайки с рифлением из стали DIN 6303, форма В, с отверстием под штифт

Описание товара/фотография продукта



Описание

Материал:

Автоматная сталь, вороненая.

Указание:

С целью улучшения тактильных свойств был выбран больший шаг в отступление от стандарта DIN.

Указание на чертеже:

Форма В: с отверстием под штифт

- Просверлить и расточить отверстие под штифт при сборке.

Чертежи

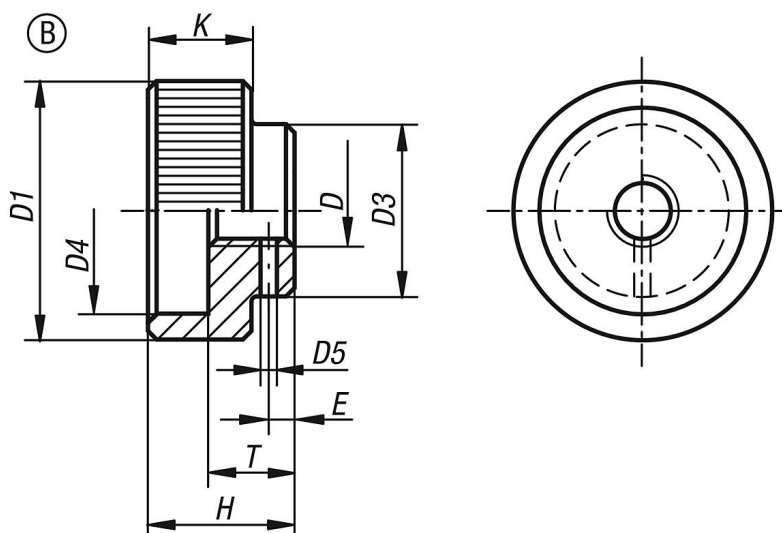

Обзор изделий

Номер заказа	Форма	Материал основы	D	D1	D3	D4	D5 просверленный	E	H	K	T	подходящий цилиндрический штифт ISO 2338
K0137.205	B	Автоматная сталь	M5	20	14	15	1,4	2,5	12	8	7	1,5
K0137.206	B	Автоматная сталь	M6	24	16	18	1,4	2,5	14	10	8	1,5
K0137.208	B	Автоматная сталь	M8	30	20	24	1,9	3	17	12	10	2
K0137.210	B	Автоматная сталь	M10	36	28	30	2,9	4	20	14	12	3
K0137.212	B	Автоматная сталь	M12	40	32	34	3,9	4	24	16	14	4