

Устройство прижимное горизонтальное с горизонтальным основанием и неподвижным нажимным шпинделем

Описание товара/фотография продукта

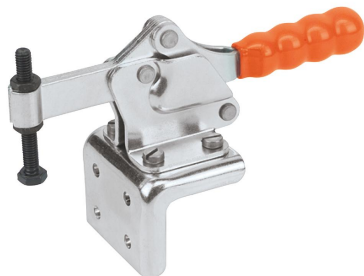
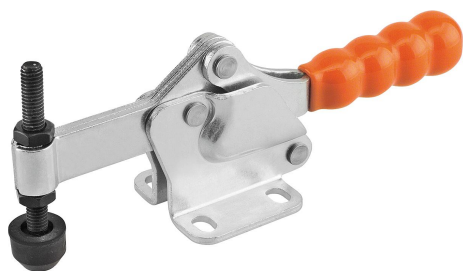

Крепёжные уголки для монтажа на фронтальной стороне (смотри принадлежности).

Описание**Материал:**

Сталь.

Исполнение:

оцинкованный и пассивированный.
Нажимной шпиндель и гайки фосфатированные.
Рукоятка полимерная маслостойкая.

Указание:

Нажимной шпиндель с неопреновым упором.

Принадлежности:

K0098

K0100

K0101

K0102

K0103

K0106

Устройство прижимное горизонтальное с горизонтальным основанием и неподвижным нажимным шпинделем

Чертежи

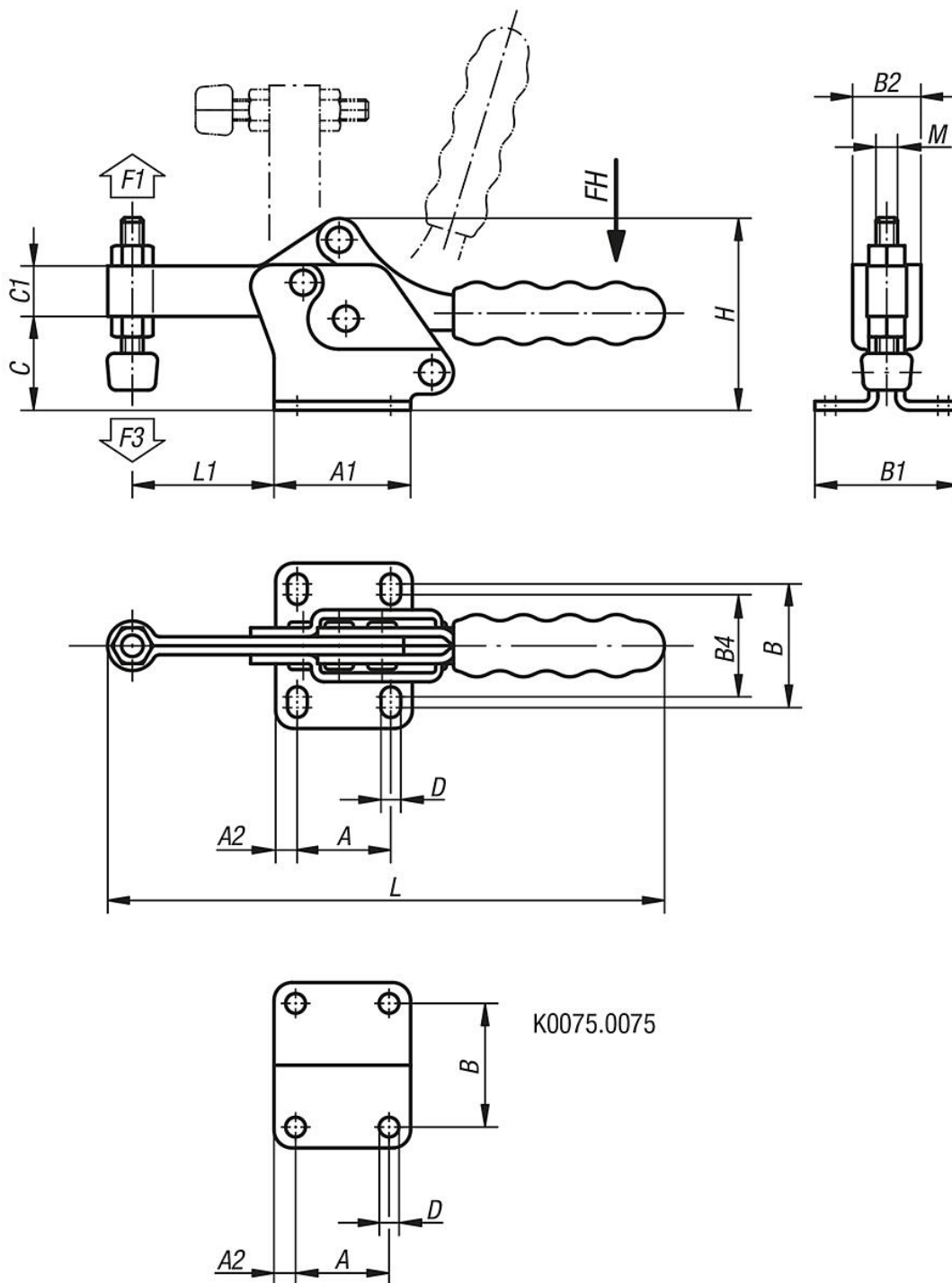

Обзор изделий

Устройство прижимное горизонтальное с горизонтальным основанием и неподвижным нажимным шпинделем

| Номер заказа | Угол поворота держателя | Угол поворота ручки | Усилие от руки FH - Н | Усилие зажима F1 Н | Зажимное усилие F3 Н | подходящая полимерная ручка |
|--------------|-------------------------|---------------------|-----------------------|--------------------|----------------------|-----------------------------|
| K0075.0075 | 90° | 75° | 80 | 750 | 320 | K0100.16 |
| K0075.0150 | 90° | 80° | 140 | 1500 | 650 | K0100.20 |

Устройство прижимное горизонтальное с горизонтальным основанием и неподвижным нажимным шпинделем
Обзор изделий

| Номер заказа | A | A1 | A2 | B | B1 | B2 | B4 | C | C1 | D | H | L | L1 | M | Номер заказа крепежные уголки |
|--------------|------|----|-----|------|----|----|----|----|-----|-----|----|-----|------|-------|----------------------------------|
| K0075.0075 | 13,5 | 25 | 5,7 | 16,8 | 27 | 16 | - | 19 | 9,5 | 5,2 | 38 | 108 | 24,5 | M5x35 | K0098.02 |
| K0075.0150 | 26 | 38 | 6 | 28 | 40 | 20 | 22 | 25 | 14 | 5,5 | 53 | 155 | 38 | M6x50 | K0098.04 |