

Dispositivos de sujeción planos para ranuras en T

Descripción del artículo/Imágenes del producto

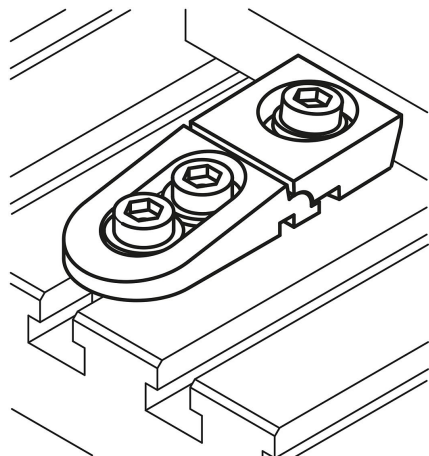

Descripción

Material:

Elemento de sujeción (delante) de acero inoxidable 1.7225.

Elemento de retención (detrás) de acero inoxidable 1.0503.

Tornillos cilíndricos y tuercas correderas en ranura de acero clase de resistencia 8.8.

Versión:

Piezas de acero inoxidable endurecidas y niqueladas.

Partes de acero bruñido.

Indicación:

Con el dispositivo de sujeción plano para ranura en T se pueden sujetar piezas de trabajo especialmente bajas con óptimos resultados. Mediante la fuerza de tracción hacia abajo la pieza de trabajo se presiona además contra la mesa de máquinas.

Aplicación:

1. Introducir el dispositivo de sujeción plano en la ranura en T de la mesa de máquinas hasta la pieza de trabajo.
2. Apretar los tornillos de fijación (elemento de retención) conforme al momento de torsión.
3. Apretando el tornillo de sujeción (elemento de sujeción) se sujeta la pieza de trabajo.

Planos

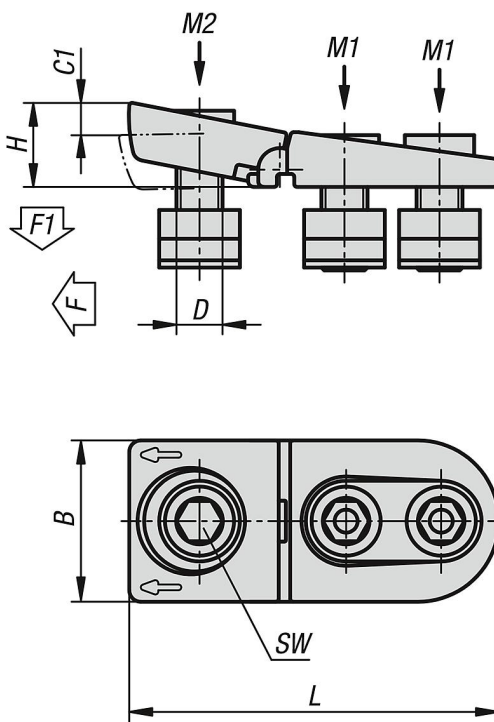

Nuestros productos

Dispositivos de sujeción planos para ranuras en T

Nuestros productos

Dispositivos de sujeción planos para ranuras en T

Referencia	Ancho de ranura	B	C1	D	H	L	SW	F kN	F1 kN	Par de apriete M1 Nm	Par de apriete M2 Nm
K1413.1214	14	44	8	M12	25	112	10	15	7,5	65	52
K1413.1618	18	56	10	M16	30	132	14	25	12,5	150	120
K1413.2022	22	62	11	M20	35	155	17	36	18	300	240