

Niederzugbacken mit Federblatt für NC-Spanner

Artikelbeschreibung/Produktabbildungen



Beschreibung

Werkstoff:
Stahl.

Ausführung:
gehärtet.

Hinweis:
Die Niederzugbacken mit Federblatt werden eingesetzt zum Spannen von unbearbeiteten Werkstücken. Das Federblatt drückt das Werkstück beim Spannen zusätzlich auf die Auflagefläche nach unten.

Passend zu K1238.125470

Zeichnungen

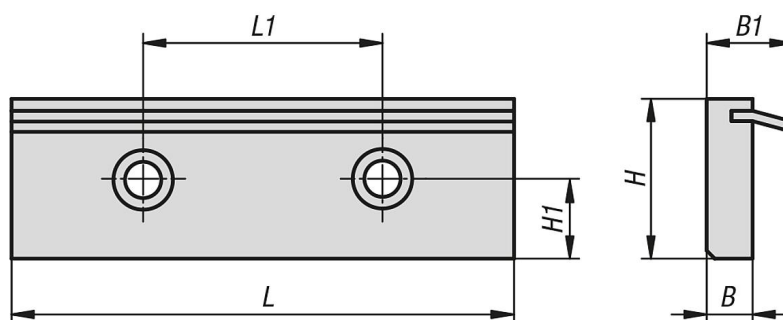

Artikelübersicht

Niederzugbacken mit Federblatt für NC-Spanner

Bestellnummer	B	B1	H	H1	L	L1
K0601.125	11,5	21,5	43	16	125	80