

NC-Spanner Backenbreite 125 mm

Artikelbeschreibung/Produktabbildungen

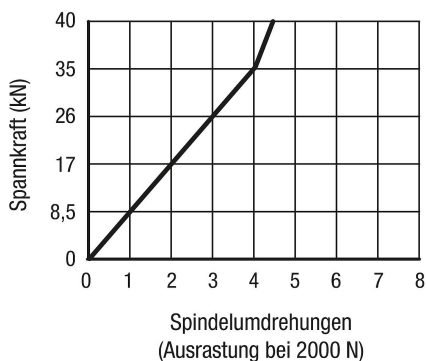
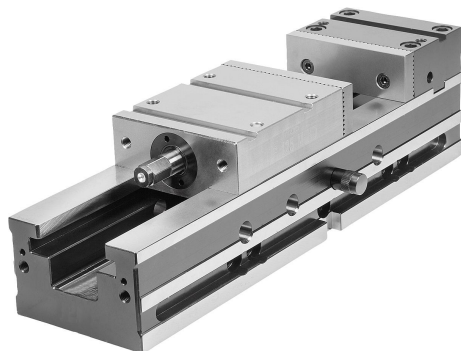

Beschreibung

Werkstoff:

Grundkörper und Backenaufnahme Einsatzstahl.

Ausführung:

allseitig gehärtet und geschliffen.

Merkmale:

NC-Spanner können vielseitig für Spannaufgaben eingesetzt werden:

- Wiederholgenauigkeit gleich/kleiner 0,01 mm
- Festbacke in allen Ebenen fixiert (X,Y,Z)
- Vertikaler Einsatz direkt auf dem Maschinentisch
- Großer Spannbereich durch Aufsatz-Stufenbacken
- Seitlich umlegbar, mit Befestigungsbohrungen für Nutabstand von 63 mm und 100 mm
- Schnelle Voreinstellung des Spannbereichs durch Absteckbolzen
- Grundausstattung mit zwei Wende-Einschraubbacken und einer Handkurbel

Zeichnungen

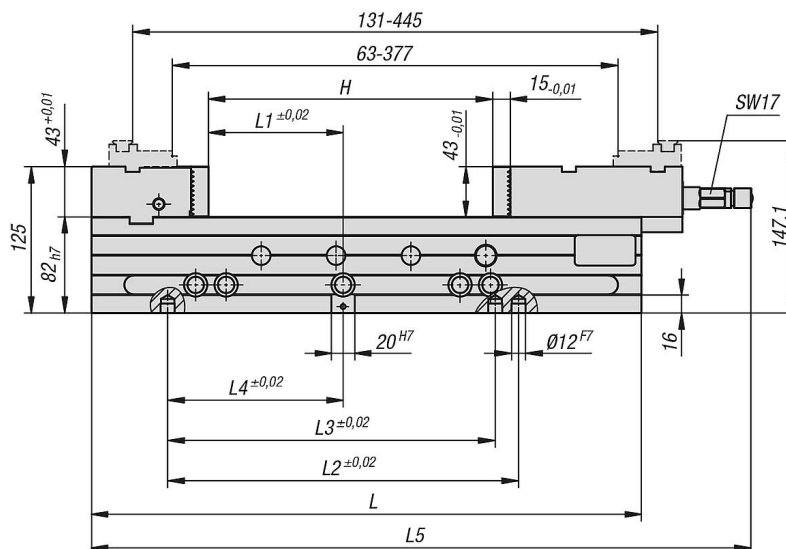

Artikelübersicht

NC-Spanner Backenbreite 125 mm

Bestellnummer	B	L	L1	L2	L3	L4	L5	H Spannbereich	Gewicht kg
K1238.125470	125	470	115	300	280	150	564	0-239	37,6

