

# Handkurbeln mit Zylindergriff drehbar, Innenvierkant

## Artikelbeschreibung/Produktabbildungen



### Beschreibung

#### Werkstoff:

Kurbel Thermoplast.

Zylindergriff Thermoplast und Stahl.

#### Ausführung:

Thermoplast schwarzgrau.

Stahlteile brüniert.

#### Hinweis:

Die Abdeckung der Nabe und der Zylindergriff drehbar werden unmontiert mitgeliefert.

Zur Montage muss die Achse des Griffes in die Aufnahmebohrung eingeschraubt werden.

Bei den Ausführungen mit Querbohrung erfolgt die Befestigung mit dem eingeschraubten Gewindestift ISO 4027 (DIN 914).

#### Zeichnungshinweis:

1) Lage der Querbohrung zur Passfedernut 90° versetzt

## Zeichnungen

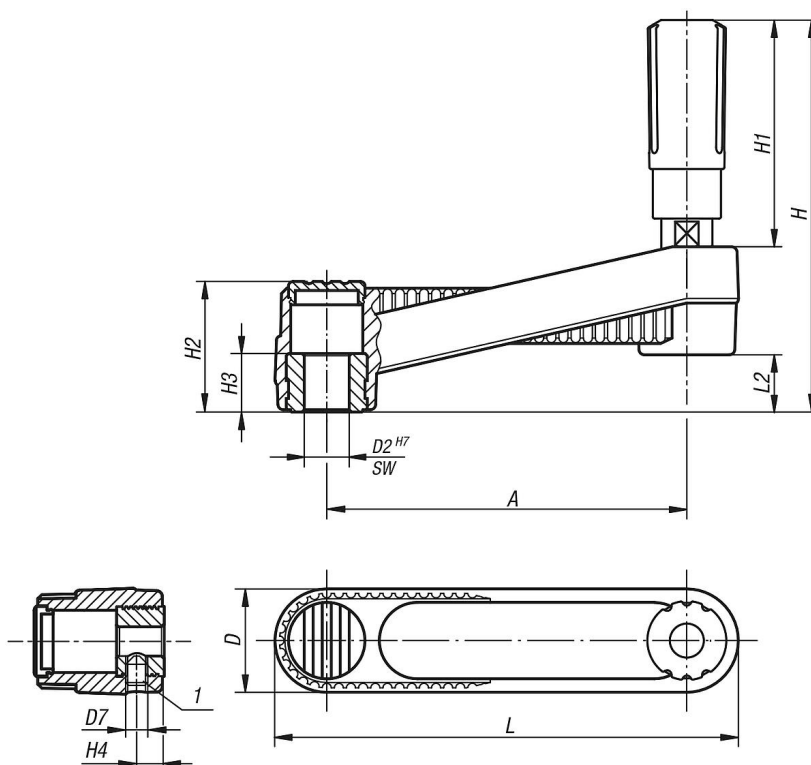

## Artikelübersicht

Bestellnummer	Ausführung 1	Ausführung 2	Material Komponente	A	D	D7	H	H1	H2	H3	H4	L	L2	SW
K0659.4108	Innenvierkant	ohne Querbohrung	Stahl	80	24	-	85,8	49,1	28,5	13	-	104	12,7	8
K0659.4110	Innenvierkant	ohne Querbohrung	Stahl	80	24	-	85,8	49,1	28,5	13	-	104	12,7	10
K0659.4210	Innenvierkant	ohne Querbohrung	Stahl	100	29	-	107,1	61,4	35,5	13	-	129	15,7	10
K0659.4212	Innenvierkant	ohne Querbohrung	Stahl	100	29	-	107,1	61,4	35,5	13	-	129	15,7	12

## Handkurbeln mit Zylindergriff drehbar, Innenvierkant

### Artikelübersicht

Bestellnummer	Ausführung 1	Ausführung 2	Material Komponente	A	D	D7	H	H1	H2	H3	H4	L	L2	SW
K0659.4312	Innenvierkant	ohne Querbohrung	Stahl	125	36	-	139,5	82,5	44	18,5	-	161	19,5	12
K0659.4314	Innenvierkant	ohne Querbohrung	Stahl	125	36	-	139,5	82,5	44	18,5	-	161	19,5	14
K0659.41086	Innenvierkant	mit Querbohrung	Stahl	80	24	M6	85,8	49,1	28,5	13	7,5	104	12,7	8
K0659.41106	Innenvierkant	mit Querbohrung	Stahl	80	24	M6	85,8	49,1	28,5	13	7,5	104	12,7	10
K0659.42106	Innenvierkant	mit Querbohrung	Stahl	100	29	M6	107,1	61,4	35,5	13	7,5	129	15,7	10
K0659.42126	Innenvierkant	mit Querbohrung	Stahl	100	29	M6	107,1	61,4	35,5	13	7,5	129	15,7	12
K0659.43126	Innenvierkant	mit Querbohrung	Stahl	125	36	M6	139,5	82,5	44	18,5	7,5	161	19,5	12
K0659.43146	Innenvierkant	mit Querbohrung	Stahl	125	36	M6	139,5	82,5	44	18,5	7,5	161	19,5	14