

Magnetsensoren passive Sensoren, Miniaturbauform IO-Link Schnittstelle

Artikelbeschreibung/Produktabbildungen



Beschreibung

Werkstoff:

Gehäuse Aluminium.
Kabelmantel PUR.

Ausführung:

Kompakte Bauform von Sensor und Stecker.
M8-Steckverbinder, 6-polig, 1x Stift (E15).
Anschlusskabel 6-adrig \varnothing 5,2 mm.
Biegeradius Kabel \geq 52 mm (dynamisch).

Hinweis:

Arbeitet mit Magnetbändern K1663.
Der Leseabstand zwischen Sensor und Band muss 0,1 bis 2 mm betragen.
Die Speisung der Betriebsspannung und Stromaufnahme des Sensors erfolgt über die Folgeelektronik.
Die Systemgenauigkeit, Wiederholgenauigkeit und Verfahrensgeschwindigkeit ist abhängig von der Folgeelektronik.
Steckbarer Anschluss an die Positionsanzeiger K1657.

Technische Daten:

- Schutzart IP 67; EN 60529 (Sensorkopf)
- Schockfestigkeit 2000 m/s², 11 ms; EN 60068-2-27
- Vibrationsfestigkeit 200 m/s², 50 Hz...2 kHz; EN 60068-2-6

Temperaturbereich:

- Umgebungstemperatur 0...60 °C
- Lagertemperatur -10...70 °C

Montage:

Die Montage ist anhand der beiliegenden Benutzerinformation durchzuführen.

- A) Leseabstand Sensor/ Band \leq 2 mm
- B) seitlicher Versatz \pm 2 mm
- C) Fluchtungsfehler \pm 3°
- D) Längsneigung \pm 1°
- E) Seitenneigung \pm 3°

Zubehör:

Positionsanzeiger K1657.
Magnetbänder K1663.

Beachten:

Relative Luftfeuchtigkeit 100%. Eine Betauung ist zulässig (Sensorkopf).

Zeichnungshinweis:

- 1) Sinus vor Cosinus
- 2) aktive Messfläche
- 3) Magnetband

Magnetsensoren passive Sensoren, Miniaturbauform IO-Link

Schnittstelle

Zeichnungen

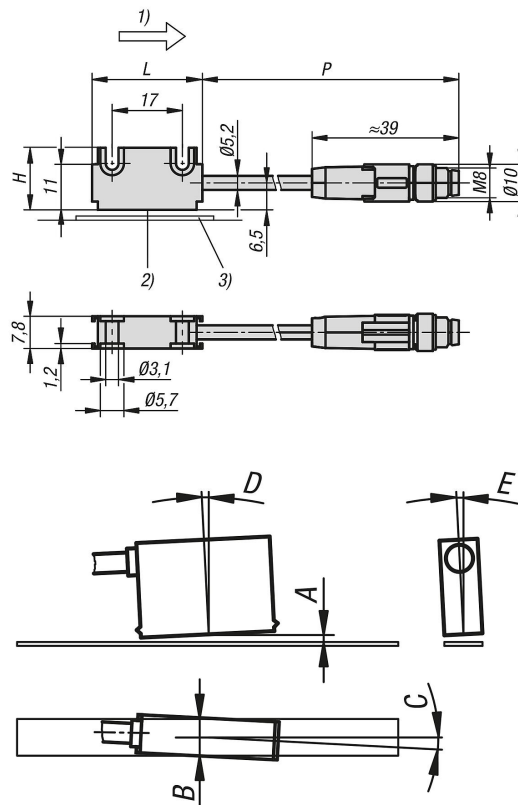

Artikelübersicht

Magnetsensoren passive Sensoren, Miniaturbauform IO-Link Schnittstelle

Bestellnummer	H	L	P	für Artikelnummer
K1658.010001	15	26,7	1000	K1657.1531 / K1657.1651
K1658.020001	15	26,7	2000	K1657.1531 / K1657.1651