

## Positionierbolzen

### Artikelbeschreibung/Produktabbildungen



### Beschreibung

**Werkstoff:**  
Vergütungsstahl.

**Ausführung:**  
vergütet und brüniert.  
Passdurchmesser und Führungsflächen geschliffen.

**Hinweis:**  
Positionierbolzen finden ihre Anwendung beim Positionieren der Rasterplatten K0800 auf Maschinentischen.

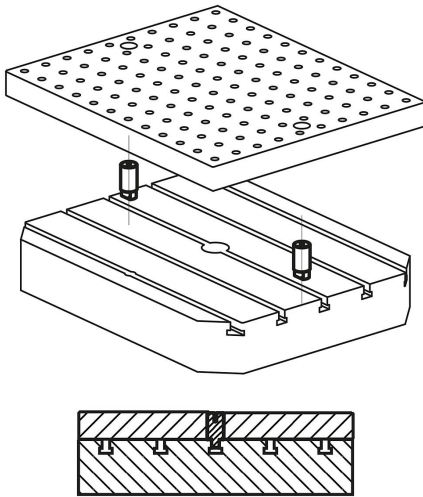

### Zeichnungen

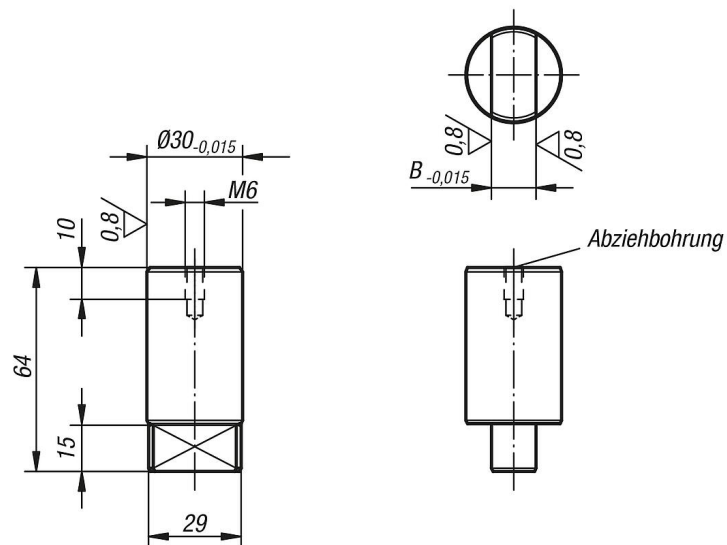

## Positionierbolzen

### Artikelübersicht

---

#### Positionierbolzen

Bestellnummer	B
K0855.14030	14
K0855.18030	18
K0855.20030	20
K0855.22030	22