

Grippers verstellbar Form C

Artikelbeschreibung/Produktabbildungen



Beschreibung

Werkstoff:

Werkzeugstahl gehärtet bzw. Hartmetall.

Hinweis:

Das durchgehende Außengewinde der verstellbaren Grippers erlaubt ein exaktes Angleichen an die Spannaufgabe.

Die Hartmetall-Einsätze sind eingelötet.

Zeichnungen

Ⓒ

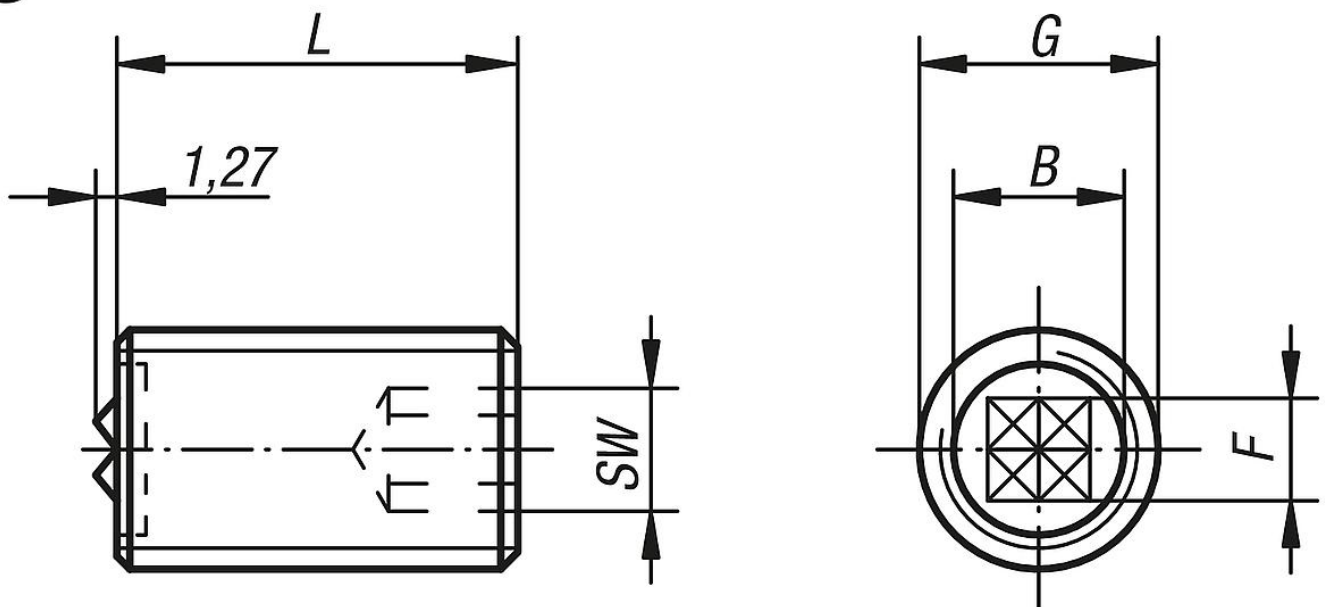

Artikelübersicht

Bestellnummer	Form	L	B	G	F	SW
K0388.25124	C	25	7,9	M12	6,5	6
K0388.50124	C	50	7,9	M12	6,5	6

Grippers verstellbar Form C

Artikelübersicht

Bestellnummer	Form	L	B	G	F	SW
K0388.25164	C	25	11,2	M16	8	8
K0388.50164	C	50	11,2	M16	8	8
K0388.25204	C	25	12,7	M20	8	10
K0388.50204	C	50	12,7	M20	8	10