

5-Achs-Spanner für Rasterplatten

Artikelbeschreibung/Produktabbildungen

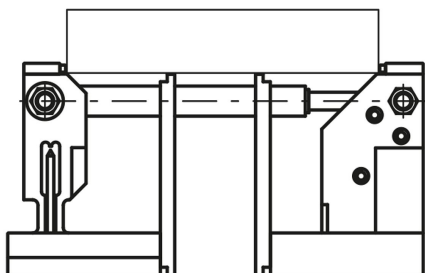

Beschreibung

Hinweis:

5-Achs-Spanner zur Montage auf Rasterplatten. Das Spannsystem erlaubt eine störkantenfreie 5-Seiten-Bearbeitung bei nur 8 mm Einspanntiefe. Mit diesem Spannsystem sind Einspannweiten von 22 - 236 mm möglich und durch die optional erhältlichen Verlängerungswellen K0947 beliebig erweiterbar.

Durch den Einbau einer Zugspindel unmittelbar unter der Werkstückauflage wirkt eine Spannkraft bis zu 42 kN auf das Werkstück, die nicht durch Biegung verlorengeht. Die Verwendung von Spannpins mit 4 mm Ringschneide gewährleistet eine

formschlüssige Spannung ohne Vorprägung.

Zur Befestigung des Spanners auf Lochrasterplatten werden die Passschrauben K0815 empfohlen.

Im Spannerset inbegriffen ist je 1 Verlängerungswelle mit $L = 60$ mm und $L = 120$ mm.

* Die Einspannhöhe kann mit den Adaptererhöhungen K0941 und Auflageleisten K0942 erweitert werden.

5-Achs-Spanner für Rasterplatten

Zeichnungen

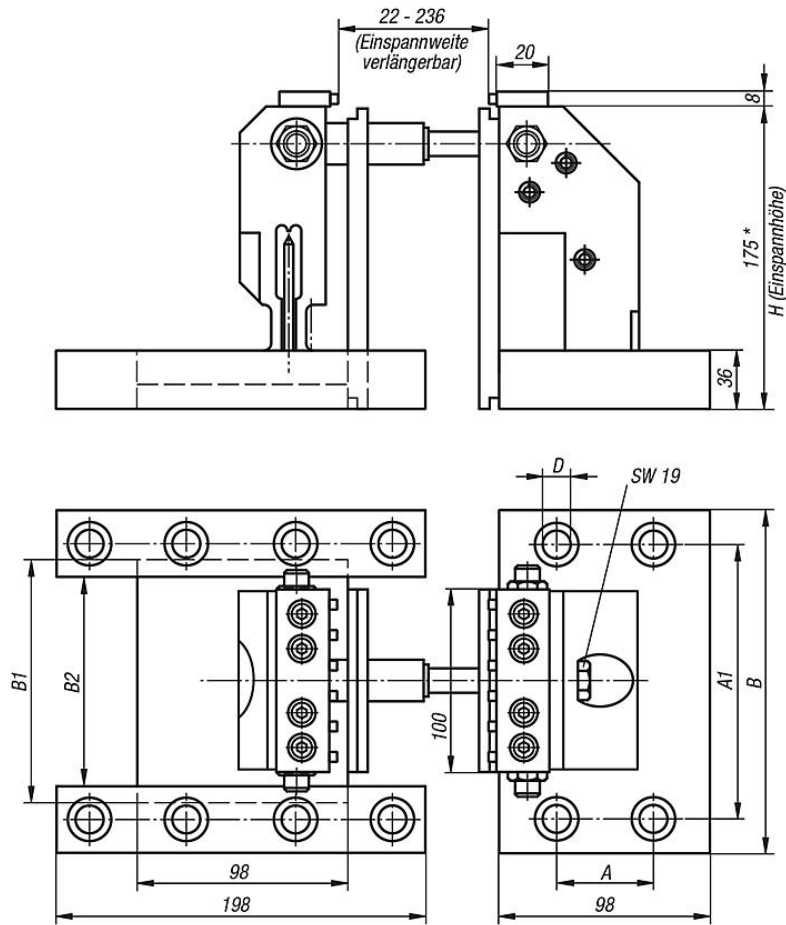

Spannkraft 5-Achs-Spanner

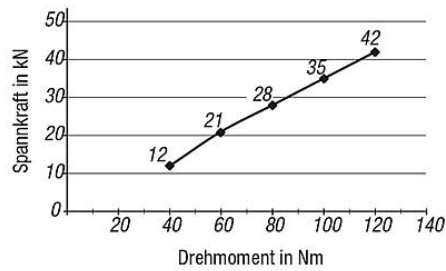

Artikelübersicht

5-Achs-Spanner für Rasterplatten

Bestellnummer	Rasterabstand	A	A1	B	B1	B2	D	H	Spannkraft max. kN	Gewicht kg
K0939.4012175	40x40 (M12)	40	160	190	148	124	12	175*	42	25,095
K0939.5012175	50x50 (M12)	50	150	190	138	114	12	175*	42	25,232
K0939.5016175	50x50 (M16)	50	150	190	134	110	16	175*	42	25

