

Schiebespanner für Langlöcher

Artikelbeschreibung/Produktabbildungen

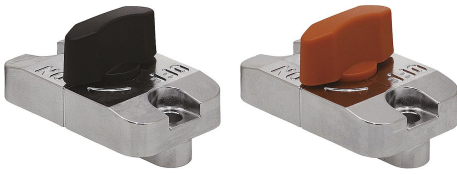

Verschiebung bei statischer Last von einer Richtung

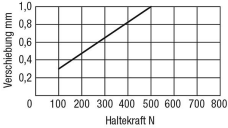

Die Kräfte gelten für Platten aus Stahl oder Edelstahl

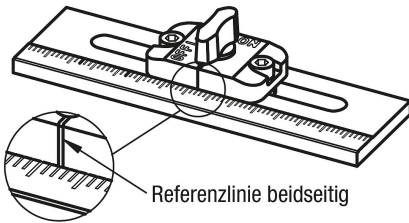
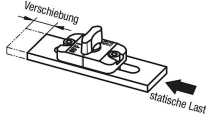

Beschreibung

Werkstoff:

Gehäuse Zinkdruckguss.
Drehknopf Thermoplast PA (Polyamid).
Spannstifte und Keil Edelstahl.
Druckstück POM.

Ausführung:

Gehäuse verchromt.
Drehknopf schwarz oder orange, glaskugerverstärkt.

Hinweis:

Schiebespanner für Langlöcher werden in eine Oberplatte mit einem 10 mm breiten Langloch gesteckt und danach mit der Unterplatte fixiert. Beim Einbau des Bauteils muss der Drehknopf in „OFF“ Position stehen. Die Schiebespanner werden für Präzisions Platten mit einer Stärke von 3 mm oder 6 mm verwendet. Für andere Stärken müssen Unterlegplatten K1071 verwendet werden. Durch Betätigung des Drehknopfes werden die im Unterteil des Schiebespanners verbauten Spannstifte über Federn zusammengezogen und nach unten gedrückt. Die beiden Spannstifte drücken gegen die Oberfläche und klemmen den Schiebespanner. Zwei Federnde Druckstücke heben den Schiebespanner in der Position "ON" an und dienen zum leichteren Verschieben.

Zubehör:

Unterlegplatten K1071.

Funktionsprinzip:

Die Schiebespanner können in 2 unterschiedlichen Betriebsarten verwendet werden.

Betriebsart 1:

Die Schiebespanner sind verschiebbar.

Wenn der Schiebespanner mit einem Anbauelement verschraubt ist, kann er auf einer fixierten Langlochplatte verschoben werden.

Betriebsart 2:

Die Schiebespanner sind fixiert.

Wenn der Schiebespanner direkt auf eine Platte geschraubt (fixiert) ist, lässt sich die Langlochplatte verschieben.

Schiebespanner für Langlöcher

Zeichnungen

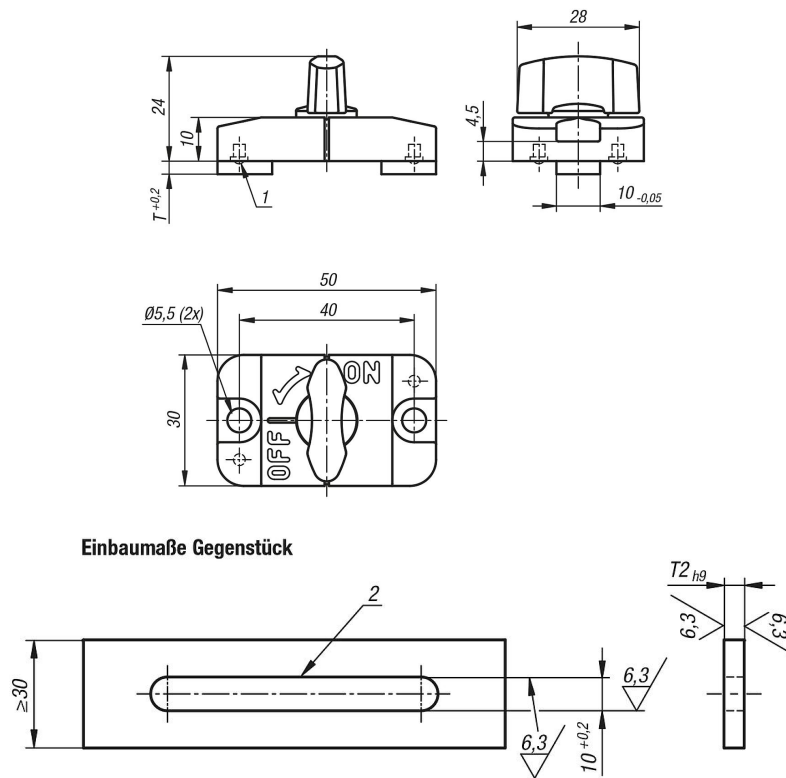

Einbaumaße Gegenstück

Artikelübersicht

Schiebespanner für Langlöcher

Bestellnummer	Farbe	T	T2	Haltekraft N	Temperaturbeständigkeit
K1070.31	schwarz	3	3	500	≤90 °C
K1070.61	schwarz	6	6	500	≤90 °C
K1070.32	orange	3	3	500	≤90 °C
K1070.62	orange	6	6	500	≤90 °C